

EK-TRON 5.300 G-E F3 (72H)
EK-TRON 6.350 G-E F3 (72H)
EK-TRON 6.400 G-E F3 (72H)
EK-TRON 7.500 G-E F3 (72H)
EK-TRON 7.600 G-E F3 (72H)

elco

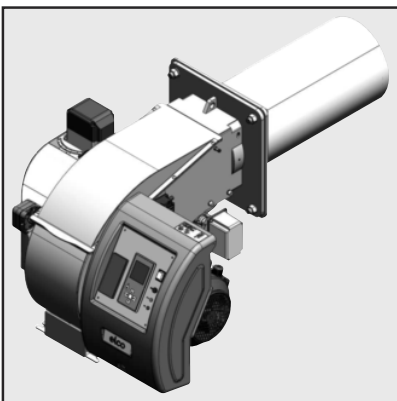

Технические характеристики
Datos técnicos
Parametry techniczne
Teknik veriler
Dados técnicos



ru420011284400
tr420011284300



Elektro-und Hydraulikschema
Schémas électrique et hydraulique
Schemi elettrico e idraulico
系统图
Electric and hydraulic diagrams

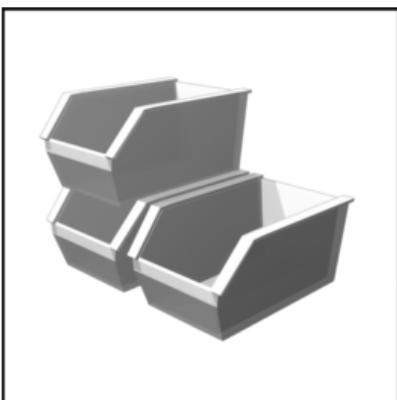

.....420011000000



420011284500

Кривые мощности Curvas de potencia Krzywe mocy Güç eğrileri Curvas de potência

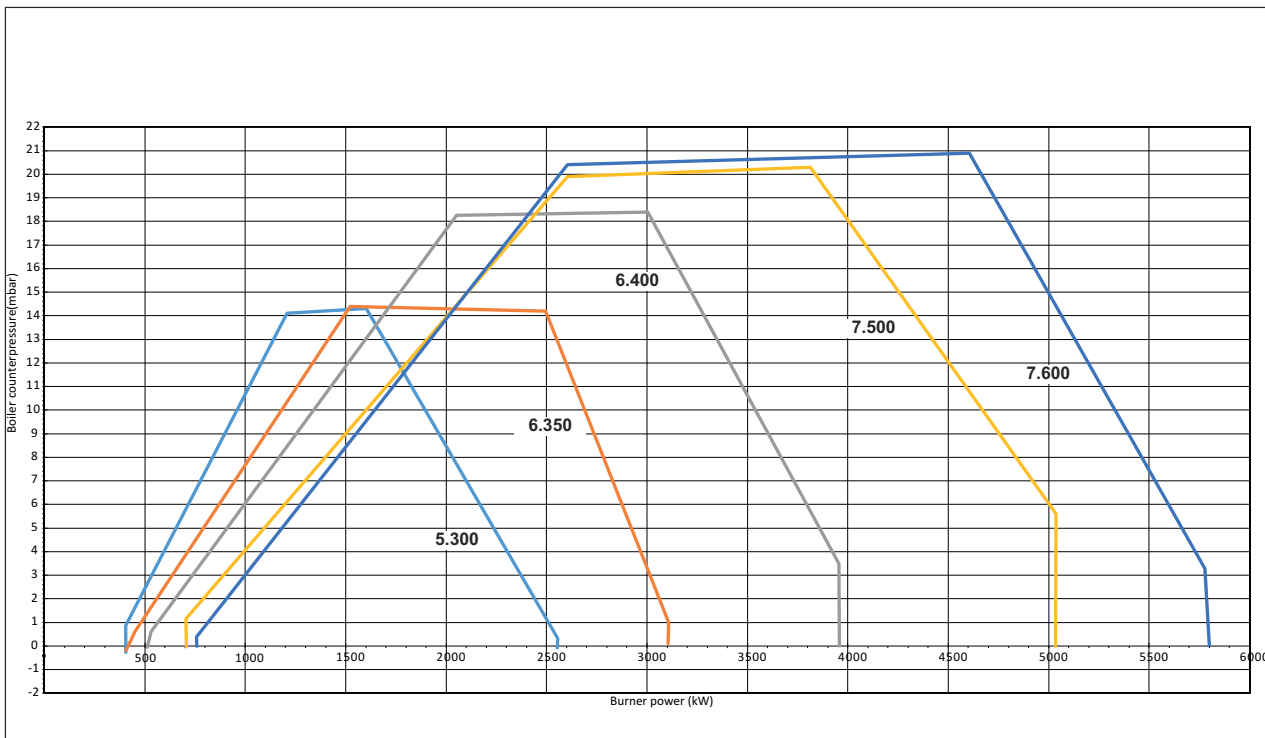

Кривые мощности

При выборе горелки необходимо учитывать КПД котла.

Кривая мощности показывает изменение мощности горелки в зависимости от давления в топочной камере сгорания. Они соответствуют максимальным значениям, измеренным согласно EN 676 в стандартном канале.

Расчет мощности горелки:

$$QF = \frac{Q_N}{\eta_K} \times 100$$

QF = мощность горелки (кВт)
Q_N = номинальная мощность котла (кВт)
 η_K = КПД котла (%)

Безопасность

Горелка должна использоваться только в предусмотренных для нее условиях работы.

Условные обозначения:

EK-TRON =

6 = Типоразмер
300 = Обозначение мощности
FGR = Рециркуляция дымовых газов
G = Природный газ
E = Работа с электронным модулированием.

Curvas de potencia

Para seleccionar el quemador es necesario tener en cuenta el coeficiente de rendimiento de la caldera. El intervalo de potencia representa la potencia del quemador en función de la presión existente en el hogar. Éstas corresponden a los valores máximos medidos en un túnel normalizado según la EN 676. Cálculo de la potencia del quemador:

$$QF = \frac{Q_N}{\eta_K} \times 100$$

QF = potencia del quemador (kW)
Q_N = potencia nominal de la caldera (kW)
 η_K = rendimiento de la caldera (%)

Advertencia

El quemador sólo debe utilizarse en el ámbito de funcionamiento.

Légende:

EK-TRON =

6 = Medidas
300 = Referencia de potencia
FGR = Recirculación de gases de combustión.
G = Gas natural
E = Funcionamiento modulante electrónico.

Krzywe mocy

Przy wyborze palnika należy uwzględnić współczynnik sprawności cieplnej kotła. Zakres działania określa moc palnika w stosunku do ciśnienia panującego w palenisku. Zakresy odpowiadają maksymalnym wartościom zmierzonym w znormalizowanym tunelu zgodnie z EN 676. Obliczenie mocy palnika:

$$QF = \frac{Q_N}{\eta_K} \times 100$$

QF = moc palnika (kW)
Q_N = moc znamionowa kotła (kW).
 η_K = sprawność cieplna kotła (%).

Ostrzeżenie: Palnik powinien być używany wyłącznie w przewidzianym zakresie działania.

Legenda:

EK-TRON =

6 = Wielkość
300 = Wartości odniesienia mocy kW.
FGR = Recykulacja spalin
G = Gaz ziemny
E = Elektroniczne działanie modulacyjne

Кривые мощности Curvas de potencia Krzywe mocy Güç eğrileri Curvas de potência

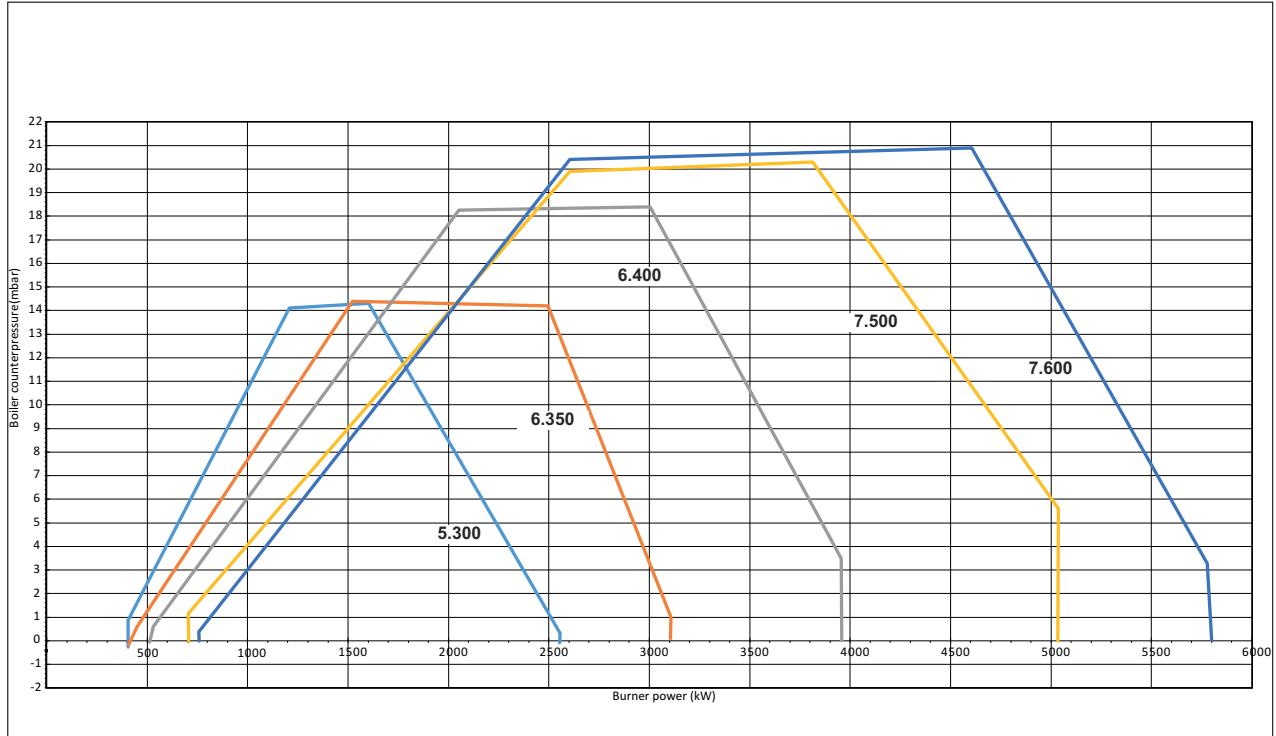

Güç eğrileri

Brülör seçeneği için kazan veriminin katsayısı dikkate alınmalıdır.

Güç aralığı, ocak tertibatında mevcut basınca göre brülör gücünü gösterir. Standart tünelde EN 676 normuna göre ölçülen maksimum değerlere uymaktadır.

Brülör güç hesabı:

$$QF = \frac{Q_N}{\eta_K} \times 100$$

QF = brülör gücü (kW)

Q_N = kazan nominal gücü (kW)

η_K = kazan ver %

Dikkat: Brülör, sadece çalışma alanında kullanılmalıdır.

Açıklama:

EK-TRON =

6 = Boyut

300 = Güç referansı kW

FGR = Baca Gazı Devridaimi

G = Doğal gaz

E = Kademeli elektronik

çalışma.

Curvas de potência

Ao escolher o queimador, é necessário ter em conta o coeficiente de rendimento da caldeira. A gama de potência representa a potência do queimador em função da pressão na divisão.

Corresponde aos valores máximos medidos num túnel normalizado de acordo com a norma EN 676.

Cálculo da potência do queimador:

$$QF = \frac{Q_N}{\eta_K} \times 100$$

QF = potência do queimador (kW)

Q_N = potência nominal caldeira (kW)

η_K = rendimento caldeira %

Advertência: O queimador deve ser utilizado apenas para os fins a que se destina.

Legenda:

EK-TRON =

6 = Dimensão

300 = Referência de potência kW

FGR = Recirculação de gases de combustão.

G = Gás natural

E = Funcionamento modulante eletrónico

Габаритный чертеж (горелка)
 Plano de medidas (queimador)
 Plan powierzchni zabudowy (palnik)
 Ölçü planı (brülör)
 Plano de dimensões (queimador)

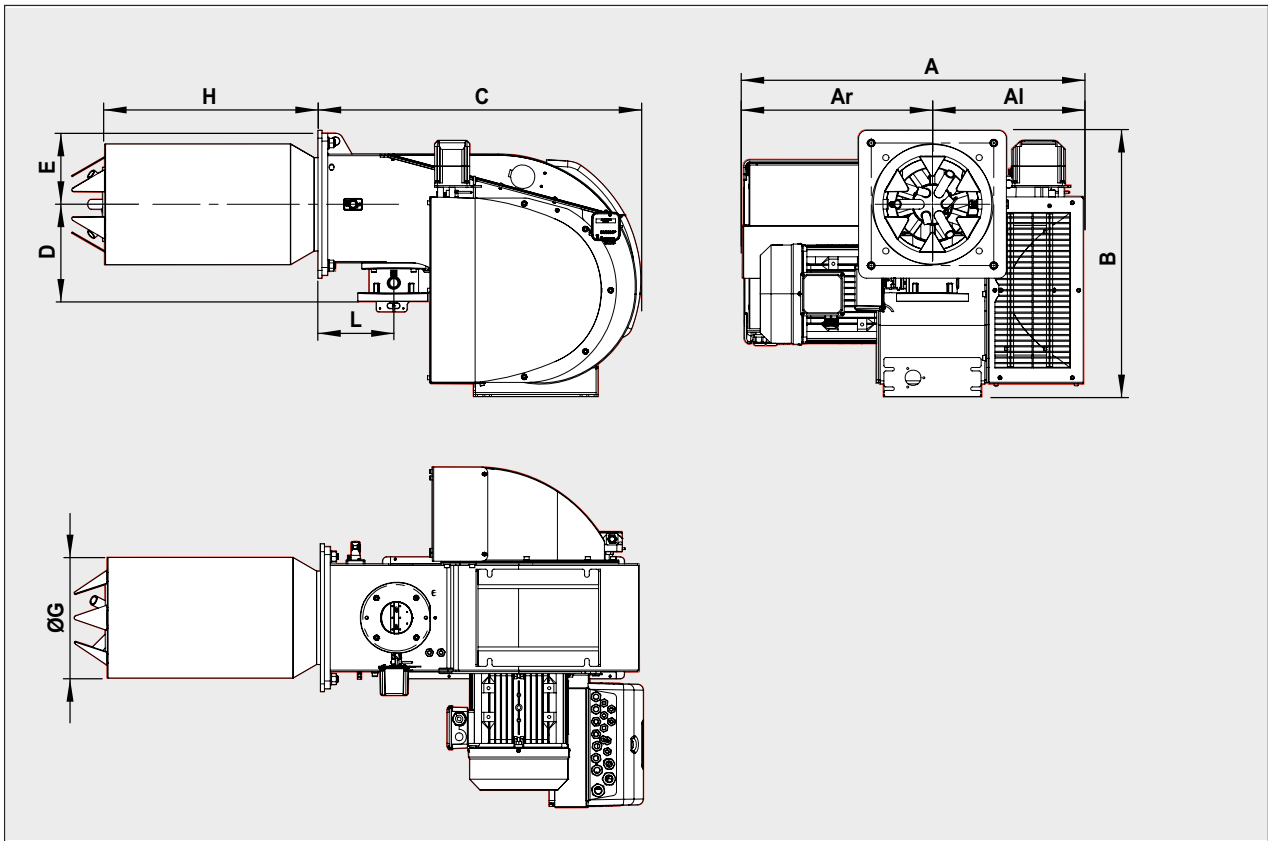

	A	Al	Ar	B	C	D	E	Ø G	H			L
									KN	KM	KL	
EK-TRON 5.300 G-E F3	813	356	457	606	724	245	190	263	-	540	640	125
EK-TRON 6.350 G-E F3	875	387	488	684	828	250	190	263	-	550	650	195
EK-TRON 6.400 G-E F3	875	387	488	684	828	250	190	310	-	548	638	195
EK-TRON 7.500 G-E F3	1083	494	589	780	943	250	210	310	-	558	688	195
EK-TRON 7.600 G-E F3	1083	494	589	780	943	250	210	325	-	558	688	195

	ø a	b	c
EK-TRON 5.300 G-E F3	278-288	315	M16
EK-TRON 6.350 G-E F3	278-288	315	M16
EK-TRON 6.400 G-E F3	325-335	315	M16
EK-TRON 7.500 G-E F3	325-335	330	M16
EK-TRON 7.600 G-E F3	338-348	330	M16

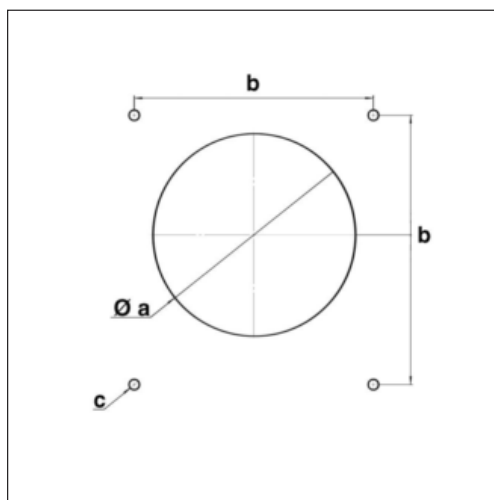

Лицевая сторона котла / Frontal de caldera / Przednia część kotła / Kazan ön yüzü / Parte frontal caldeira

Габаритный чертеж (горелка)
 Plano de medidas (quemador)
 Plan powierzchni zabudowy (palnik)
 Ölçü planı (brülör)
 Plano de dimensões (queimador)

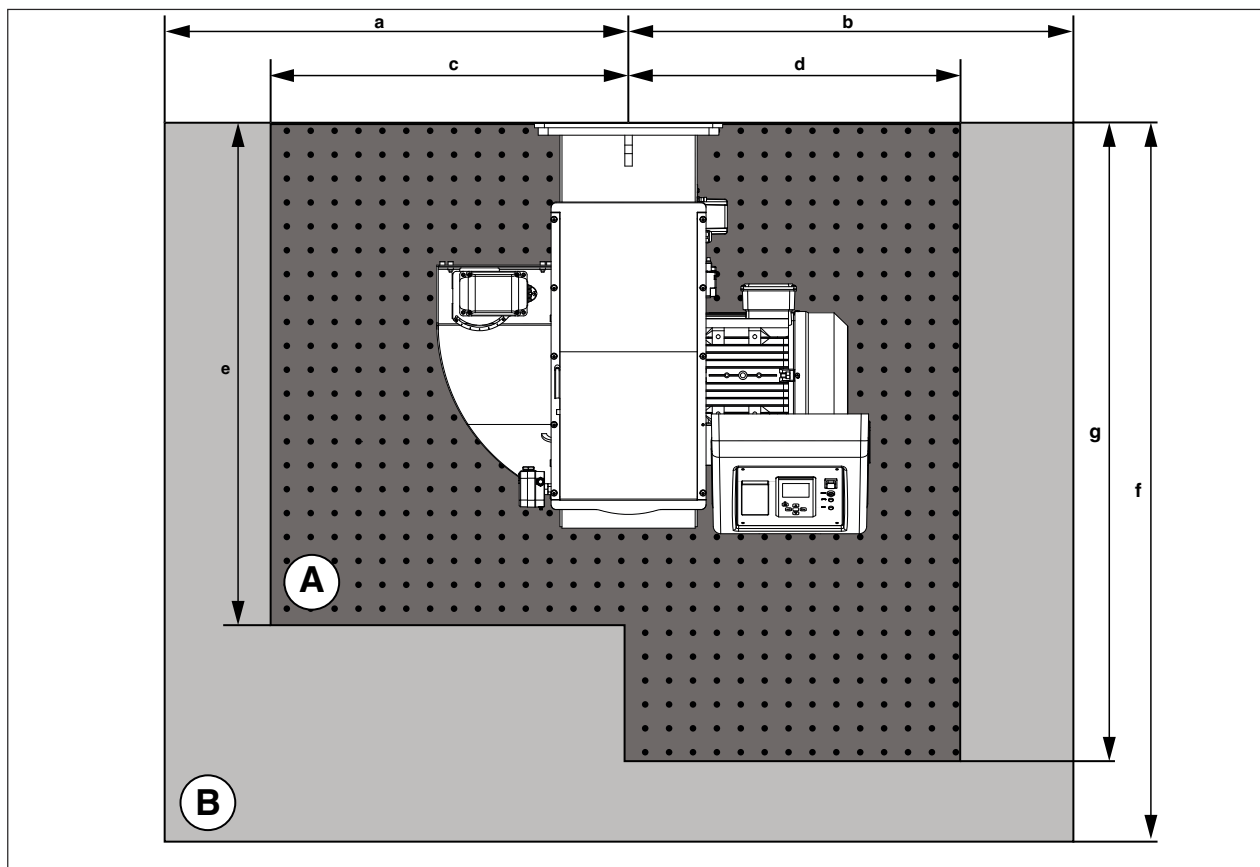

	a (mm)	b (mm)	c (mm)	d (mm)	e (mm)	f (mm)	g (mm)
EK-TRON 5.300 G-E F3	1350	1450	850	950	1200	1700	1500
EK-TRON 6.350 G-E F3	1400	1500	900	1000	1300	1800	1600
EK-TRON 6.400 G-E F3	1400	1500	900	1000	1300	1800	1600
EK-TRON 7.500 G-E F3	1500	1600	1000	1100	1400	1900	1700
EK-TRON 7.600 G-E F3	1500	1600	1000	1100	1400	1900	1700

A	Это минимально необходимое пространство для обеспечения технического обслуживания, а также установки и снятия всех компонентов горелки.
	Este espacio es el mínimo necesario para poder realizar el mantenimiento y los montajes/desmontajes de todos los componentes del quemador.
	Przestrzeń ta stanowi niezbędne minimum umożliwiające obsługę i montaż/demontaż wszystkich elementów palnika.
	Bu, brülörün tüm parçalarının montaj/sökme ve bakım işlemlerine olanak vermek için gerekli minimum alandır.
	Este é o espaço mínimo necessário para permitir a manutenção e montagem/desmontagem de todos os componentes do queimador.
B	Это пространство является рекомендуемым свободным пространством, которое позволяет выполнять работы на горелке в оптимальных условиях. Настоятельно рекомендуется минимальное свободное расстояние до потолка 2000 мм.
	Este espacio representa el espacio de trabajo libre recomendado. Permite trabajar de forma óptima en el quemador. Se recomienda encarecidamente que exista una altura mín. libre del techo de 2.000 mm.
	Przestrzeń ta odpowiada zalecanej wolnej przestrzeni roboczej, pozwalając na optymalne wykonywanie prac przy palniku. Pozostawienie minimalnej wolnej przestrzeni do wysokości 2000 mm pod sufitem jest mocno zalecane.
	Bu alan, tavsiye edilen serbest çalışma alanını belirtir ve brülör üzerinde optimum çalışmaya imkan verir. Tavan altında minimum 2000 mm'lik boş bir alanın olması şiddetle tavsiye edilir.
	Este espaço representa o espaço de trabalho livre recomendado; permite trabalhar de forma ideal com o queimador. É recomendável que haja uma altura mínima livre até ao teto de 2 000 mm.

Футеровка котла

Trabajos de albañilería de la caldera

Obmurze kotła

Kazanın duvara montajı

Alvenaria da caldeira

Футеровка котла

Футеровка должна располагаться перпендикулярно к соплу горелки. Возможные корректировки (скос, закругление), какие, например, требуются для реверсивных котлов, следует производить лишь в том случае, если диаметр составляет не менее 70% диаметра камеры сгорания.

Промежуточное пространство между соплом горелки и футеровкой котла должно быть заполнено огнеупорным материалом, например, Cerafelt.

Промежуточное пространство не должно быть футерованным.

Kazanın duvara montajı

Duvar montajı brülör borusuna dikey gelecek şekilde yapılmalıdır. Örneğin açılmayan ocak tertibatlı kazanlar için gerekli uyarlamalar gibi çeşitli uyarlamalar (pahlama, yuvarlatma) önceden yapılmalı ve yanma odasının çapının %70'i çapında olmalıdır.

Brülör alevi borusu ile kazan duvar montajı arasındaki mesafe Cerafelt gibi ısıya dayanıklı malzemeyle kaplanmalıdır.

Ara mesafeye duvar montajı yapılmamalıdır.

Trabajos de albañilería de la caldera

Los trabajos de albañilería deben realizarse perpendicularmente al tubo del quemador. Las posibles adaptaciones necesarias (chaflandes, contornos) como las necesarias en las calderas con hogar ciego deberían comenzar como muy pronto a un diámetro del 70% del diámetro de la cámara de combustión.

El espacio intermedio entre el tubo de llama del quemador y los trabajos de albañilería de la caldera debe estar revestido de material refractario, por ejemplo, Cerafelt.

El espacio intermedio no debe incluirse entre las zonas sobre las que se realizarán trabajos de albañilería.

Alvenaria da caldeira

A alvenaria deve ser realizada perpendicularmente ao tubo do queimador. As adaptações eventualmente necessárias (chanfraduras, arredondamentos), como por exemplo as que são necessárias nas caldeiras de fornalha cega, devem começar no mínimo a um diâmetro de 70% do diâmetro da câmara de combustão.

O espaço intermédio entre o tubo de chama do queimador e a alvenaria da caldeira deve ser revestido com material refratário, por exemplo, Cerafelt.

O espaço intermédio não deve ser feito em tijolo.

Obmurze kotła

Obmurze kotła musi być wykonane prostopadle do rury palnika. Ewentualne zabudowy (o krawędziach skośnych, zaokrąglonych), konieczne na przykład w przypadku kotła z paleniskiem zamkniętym, powinny mieć średnicę wynoszącą co najmniej 70% średnicy komory spalania.

Przestrzeń pośrednia między rurą palnikową a obmurzem kotła powinna być pokryta materiałem ogniotrwałym, na przykład Cerafeltem.

Przestrzeń pośrednia nie powinna być zamurowana.



Футеровка котла

Trabajos de albañilería de la caldera

Obmurze kotła

Kazanın duvara montajı

Alvenaria da caldeira

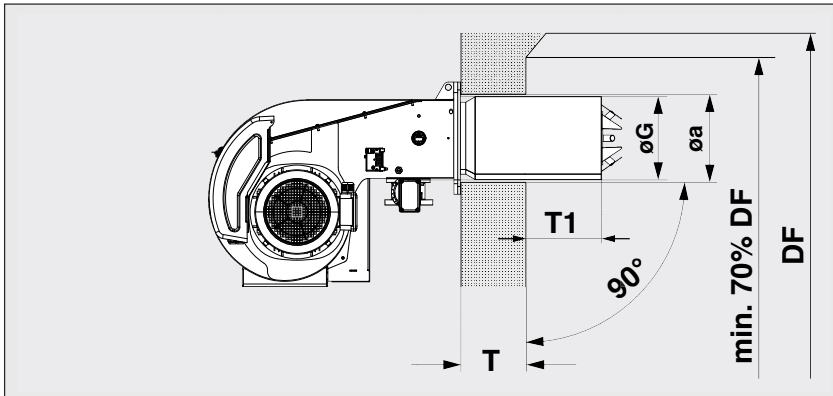

øG = см. габаритный чертеж.
 øa = см. габаритный чертеж.
 DF = диаметр камеры сгорания
T1 :*
 T = нормальная глубина футеровки
 (возможно удлинение: см. Технические характеристики).

Внимание: необходимо иметь в виду для реверсивных котлов!

Для реверсивных котлов размер T1 указан только как справочный. Следует дополнительно обеспечить, в зависимости от типа котла, чтобы сопло горелки не доходило, по меньшей мере, на 50 мм до точки возврата продуктов горения.

øG = ölçü planına bakınız
 øa = ölçü planına bakınız
 DF = yanma odasının çapı
T1 :*
 T = standart blok derinliği
 (mümkün giriş mesafesi:
 Teknik verilere bakınız)

Dikkat: Açılmayan ocak tertibatlı kazanlar için dikkate alınmalıdır!

Açılmayan ocak tertibatlı kazanlarda T1 mesafesi bilgi amaçlıdır. Kazanın türüne göre ayrıca yanma odasının duman geri dönme noktasına oranla 50 mm geride olması gerekmektedir.

øG = véase plano de medidas.
 øa = véase plano de medidas
 DF = diámetro de la cámara de combustión.
T1 :*
 T = profundidad estándar de mufla
 (prolongamiento posible: véase Datos técnicos).

Atención: debe tenerse en cuenta en calderas con hogar ciego.

En las calderas con hogar ciego, la cota T1 sólo es indicativa. Además y según el tipo de caldera, es necesario que el cabezal de combustión se encuentre 50 mm como mínimo por detrás del punto de retorno de los humos.

øG = ver plano de dimensões.
 øa = ver plano de dimensões
 DF = diâmetro da câmara de combustão.
T1 :*
 T = profundidade standard da mufla
 (prolongamento possível: ver Dados técnicos).

Atenção: a ter em conta para as caldeiras de fornalha cega!

Nas caldeiras de fornalha cega, o valor T1 é puramente indicativo. De acordo com o tipo de caldeira, a cabeça de combustão deve estar recuada pelo menos 50 mm em relação ao ponto de retorno dos fumos.

øG = patrz plan powierzchni zabudowy.
 øa = patrz plan powierzchni zabudowy.
 DF = średnica komory spalania.
T1 :*
 T = standardowa głębokość muflii
 (możliwe przedłużenie: patrz Parametry techniczne).

Uwaga: należy uwzględnić w przypadku kotła z paleniskiem zamkniętym!

W przypadku kotłów z paleniskiem zamkniętym, wymiar T1 jest podany tytułem informacji. W zależności od rodzaju kotła, należy dodatkowo cofnąć głowicę spalania o przynajmniej 50 mm względem punktu powrotnego spalin.

Model	*T1(mm)
EK-TRON 5.300 G-E F3	> 150-250
EK-TRON 6.350 G-E F3	> 150-250
EK-TRON 6.400 G-E F3	> 150-250
EK-TRON 7.500 G-E F3	> 150-250
EK-TRON 7.600 G-E F3	> 150-250

Воздух для горючей смеси
Aire comburente necesario
Niezbędna ilość powietrza podtrzymującego spalanie
Gerekli yanma havası
Ar comburente necessário

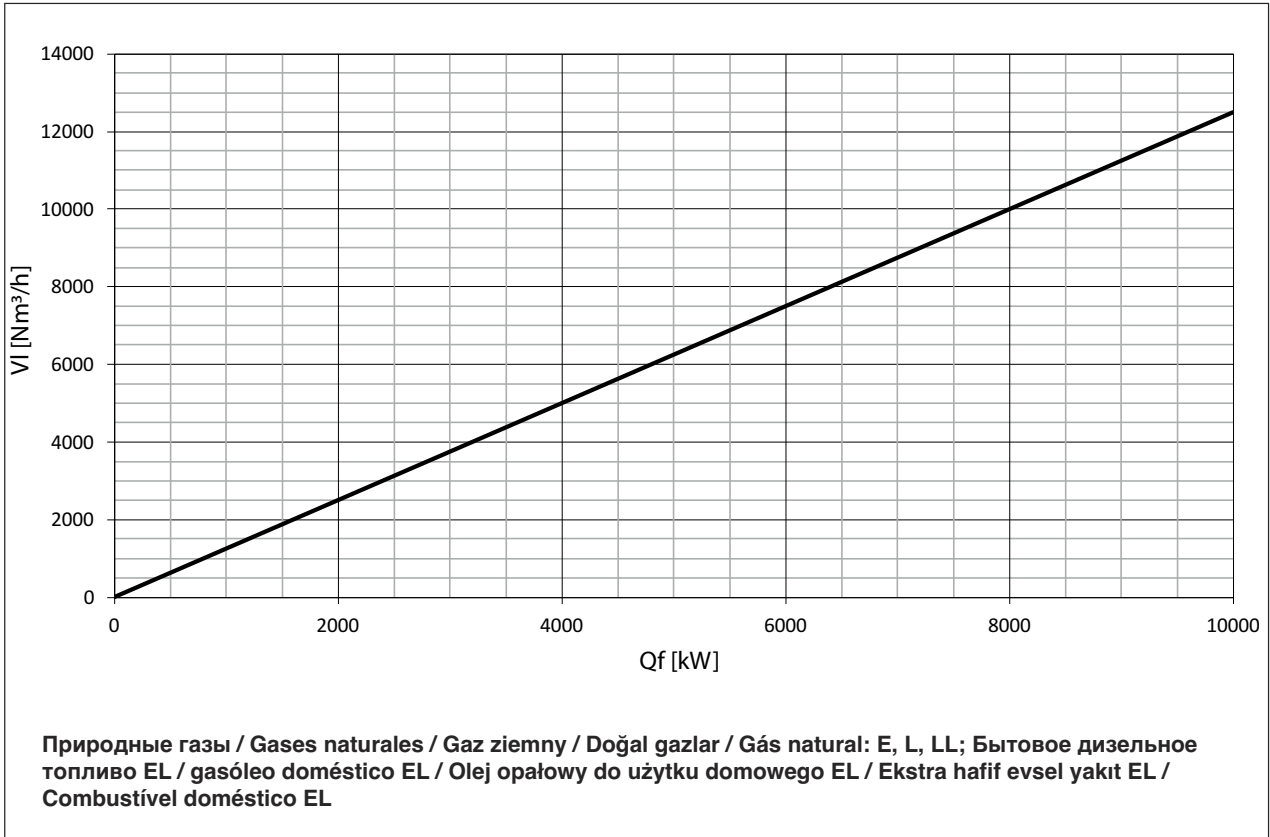

Габаритный чертеж (газовая рампа)
Plano de medidas (rampa de gas)
Plan powierzchni zabudowy (rampa gazowa)
Ölçü planı (gaz rampası)
Plano de dimensões (rampas de gás)

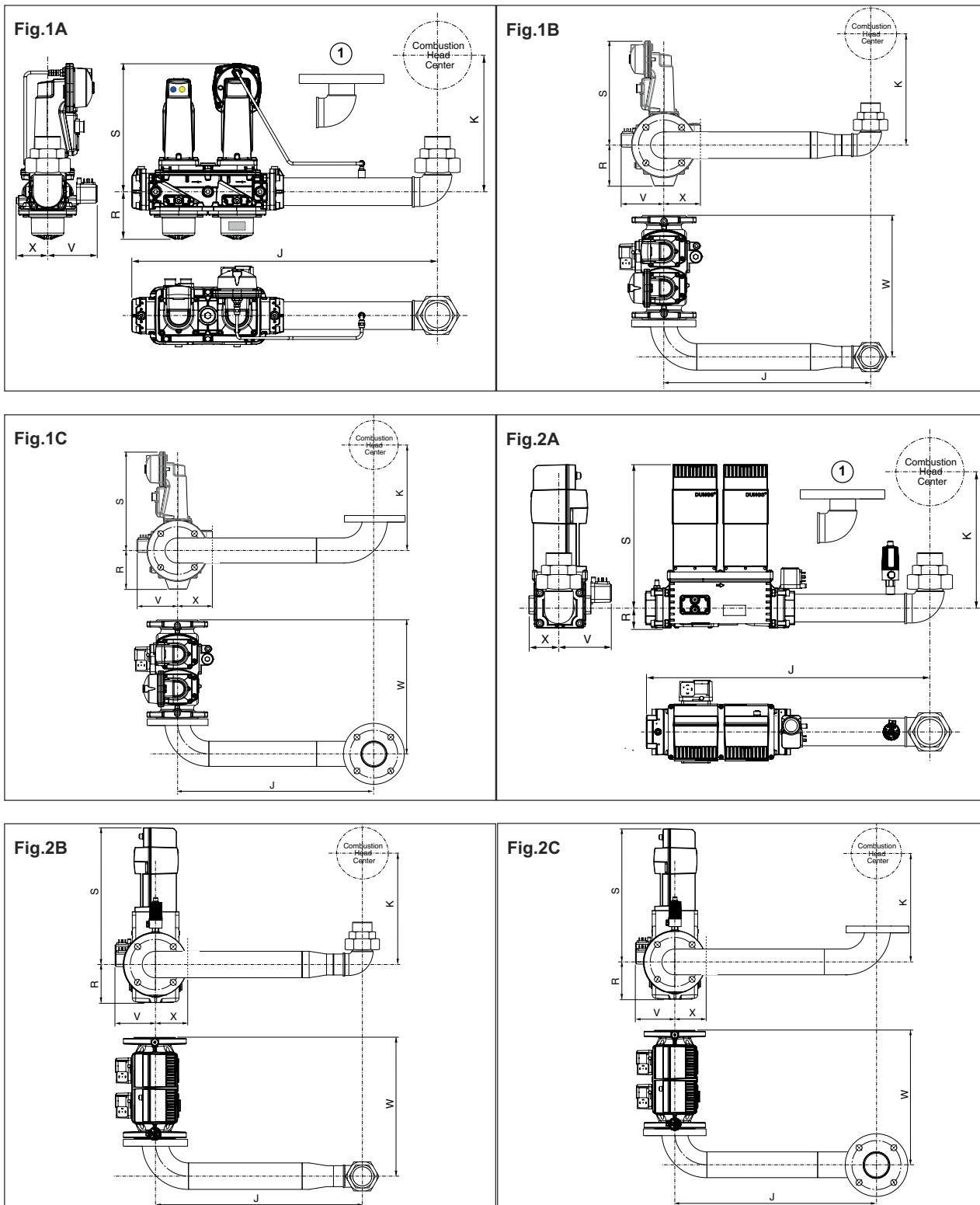

Габаритный чертеж (газовая рампа)
Plano de medidas (rampa de gas)
Plan powierzchni zabudowy (rampa gazowa)
Ölçü planı (gaz rampası)
Plano de dimensões (rampas de gás)



Models	Gas valve	code	code	Ø	Fig.	J	K	W	R	S	V	V PED	X
		GT-CP	GT										
EK-TRON 5.300 G-E EK-TRON 6.350 G-E	VGD20.503	3144686	3148683	s 2"	1A	650	355	-	103	279	108		68
	VGD40.065	3148771	3148684	s DN65	1B	605	355	400	118	303	151		81
	VGD40.080	3148772	3148685	s DN80	1B	605	355	440	132	313	148		88
	VGD40.100	3148773	3148686	s DN100	1B	605	355	480	145	331	137		131
	MBE 050	3144686	3148693	d 2"	2A	630	355	-	44	313	115		60
	MBE 065	3148771	3148694	d DN65	2B	605	355	400	106	382	113		90
	MBE 080	3148772	3148695	d DN80	2B	605	355	420	106	382	118		97
	MBE 100	3148773	3148696	d DN100	2B	605	355	460	106	382	134		113
EK-TRON 6.400 G-E	VGD20.503	3148770	3148683	s 2"	1A1	650	370	-	103	279	108		68
	VGD40.065	3145997	3148684	s DN65	1C	670	370	410	118	303	151		81
	VGD40.080	3145864	3148685	s DN80	1C	670	370	435	132	313	148		88
	VGD40.100	3145821	3148686	s DN100	1C	670	370	480	145	331	137		131
	MBE 050	3148770	3148693	d 2"	2A1	630	355	-	44	313	115		60
	MBE 065	3145997	3148694	d DN65	2C	670	370	415	106	382	113		90
	MBE 080	3145864	3148695	d DN80	2C	670	370	435	106	382	118		97
	MBE 100	3145821	3148696	d DN100	2C	670	370	475	106	382	134		113
EK-TRON 7.500 G-E EK-TRON 7.600 G-E	VGD20.503	3148770	3148683	s 2"	1A1	650	370	-	103	279	108		68
	VGD40.065	3148766	3148684	s DN65	1C	780	375	420	118	303	151		81
	VGD40.080	3148767	3148685	s DN80	1C	780	375	435	132	313	148		88
	VGD40.100	3148768	3148686	s DN100	1C	780	375	480	145	331	137		131
	VGD40.125	3148769	3148687	s DN125	1C	790	375	565	175	345	159		137
	MBE 050	3148770	3148693	d 2"	2A1	630	355	-	44	313	115		60
	MBE 065	3145997	3148694	d DN65	2C	780	375	415	106	382	113		90
	MBE 080	3145864	3148695	d DN80	2C	780	375	435	106	382	118		97
	MBE 100	3145821	3148696	d DN100	2C	780	375	480	106	382	134		113

Габаритный чертеж (газовый фильтр)
 Plano de medidas (filtro de gas)
 Plan powierzchni zabudowy (filtr gazu)
 Ölçü planı (gaz filtresi)
 Plano de dimensões (filtro gás)

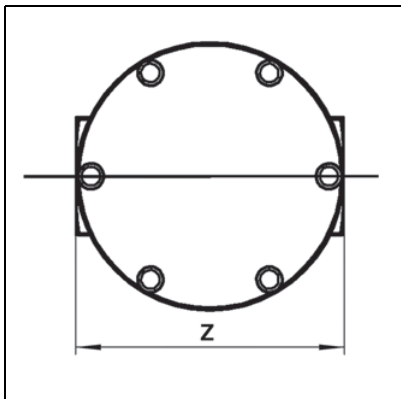

	Z
Rp 1"1/2	157
Rp 2"	155

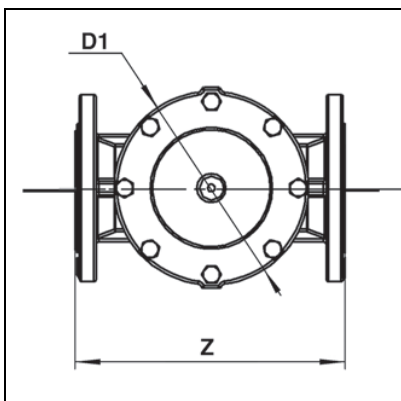

	ØD1	Z
DN40	155	223
DN50	155	210
DN65	190	245
DN80	208	285
DN100	263	340
DN125	315	400
DN150	356	450

Потери давления Pb (рампа + головка горелки)
Pérdidas de carga Pb (rampa de gas + cabezal de combustión)
Straty ciśnienia Pb (Rampa gazowa + głowica spalania)
Yük kaybı Pb (Gaz rampası + yanma kafası)
Perdas de carga Pb (rampas gás + cabeça de combustão)

燃烧器 Burner (G20)	燃气阀组 Gas train	Gas train	弹簧颜色 Spring color	最大进气压力 Inlet gas pressure MIN [mbar] <80 mg/Nm ³	最大进气压力 Inlet gas pressure MAX [mbar]
EK-TRON 5.300 G -... F3	VGD 40.100		yellow/ 图表	50	500
	VGD 40.080		yellow/ 图表	56	500
	VGD 40.065		yellow/ 图表	71	500
	VGD 20.503		yellow/ 图表	100	500
	MBE 100		-	50	500
	MBE 80		-	56	500
	MBE 65		-	71	500
	MBE 50		-	100	500

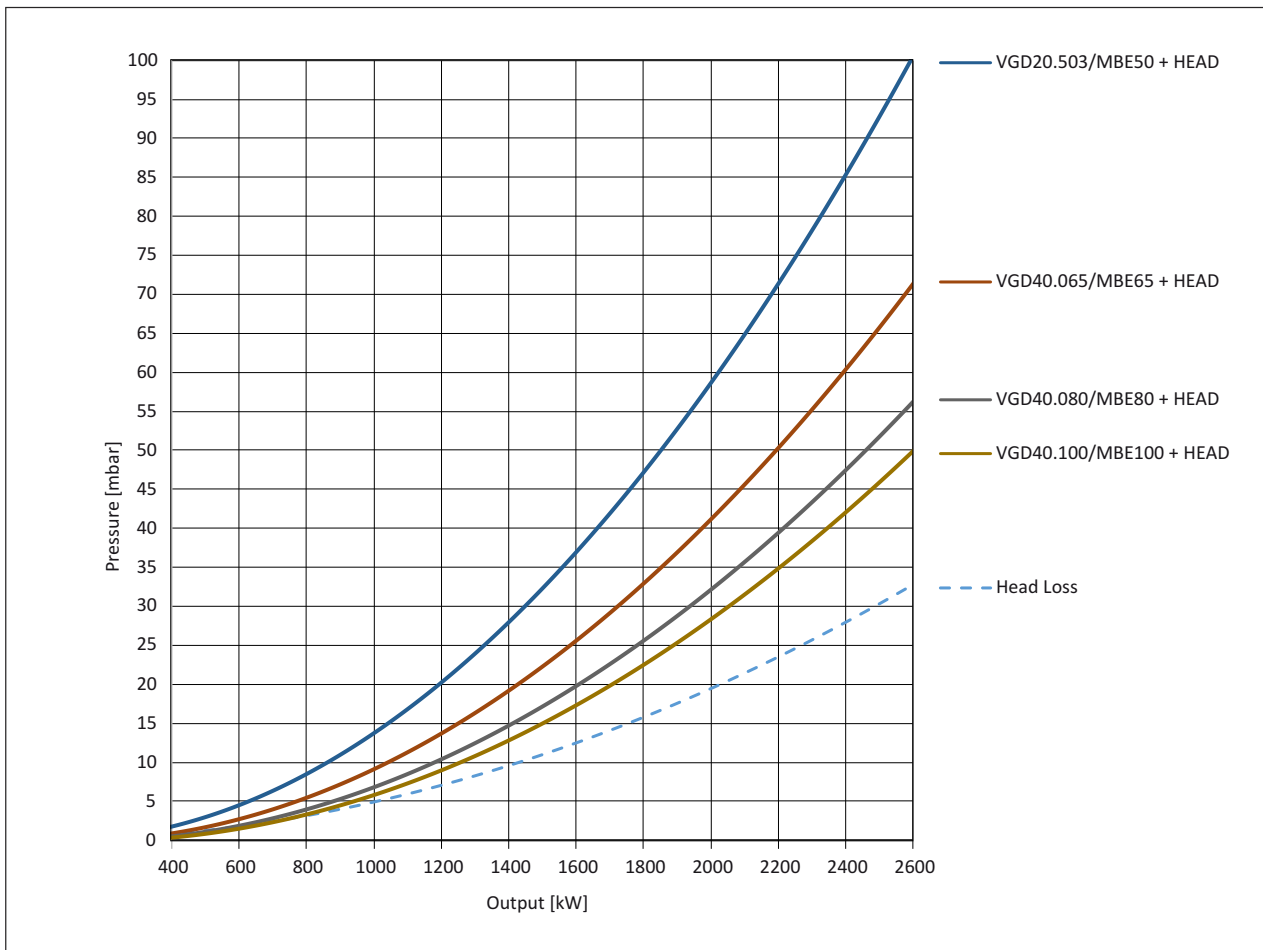

Потери давления Pb (рампа + головка горелки)
Pérdidas de carga Pb (rampa de gas + cabezal de combustión)
Straty ciśnienia Pb (Rampa gazowa + głowica spalania)
Yük kaybı Pb (Gaz rampası + yanma kafası)
Perdas de carga Pb (rampas gás + cabeça de combustão)

燃烧器 Burner (G25)	燃气阀组 Gas train	Gas train	弹簧颜色 Spring color	最大进气压力 Inlet gas pressure MIN [mbar] <80 mg/Nm ³	最大进气压力 Inlet gas pressure MAX [mbar]
EK-TRON 5.300 G -... F3	VGD 40.100		yellow/ 图表	66	500
	VGD 40.080		yellow/ 图表	74	500
	VGD 40.065		yellow/ 图表	94	500
	VGD 20.503		yellow/ 图表	130	500

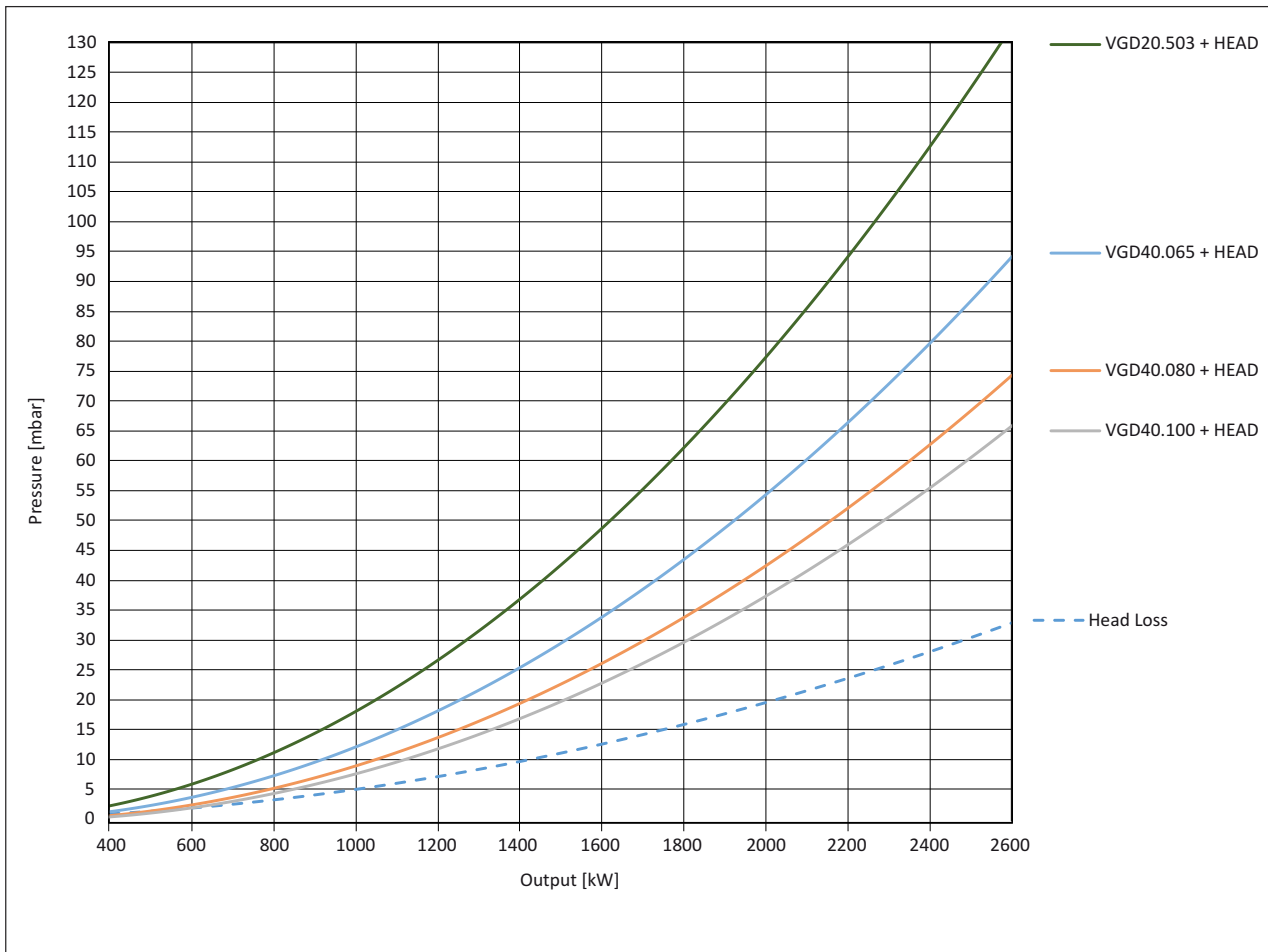

Потери давления Pb (рампа + головка горелки)
Pérdidas de carga Pb (rampa de gas + cabezal de combustión)
Straty ciśnienia Pb (Rampa gazowa + głowica spalania)
Yük kaybı Pb (Gaz rampası + yanma kafası)
Perdas de carga Pb (rampas gás + cabeça de combustão)

燃烧器 Burner (G20)	燃气阀组 Gas train	Gas train	弹簧颜色 Spring color	最大进气压力 Inlet gas pressure MIN [mbar] _{<80 mg/Nm³}	最大进气压力 Inlet gas pressure MAX [mbar]
EK-TRON 6.350 G -... F3	VGD 40.100		yellow/ 图表	60	500
	VGD 40.080		yellow/ 图表	70	500
	VGD 40.065		yellow/ 图表	91	500
	VGD 20.503		yellow/ 图表	134	500
	MBE 100		-	60	500
	MBE 80		-	70	500
	MBE 65		-	91	500
	MBE 50		-	134	500

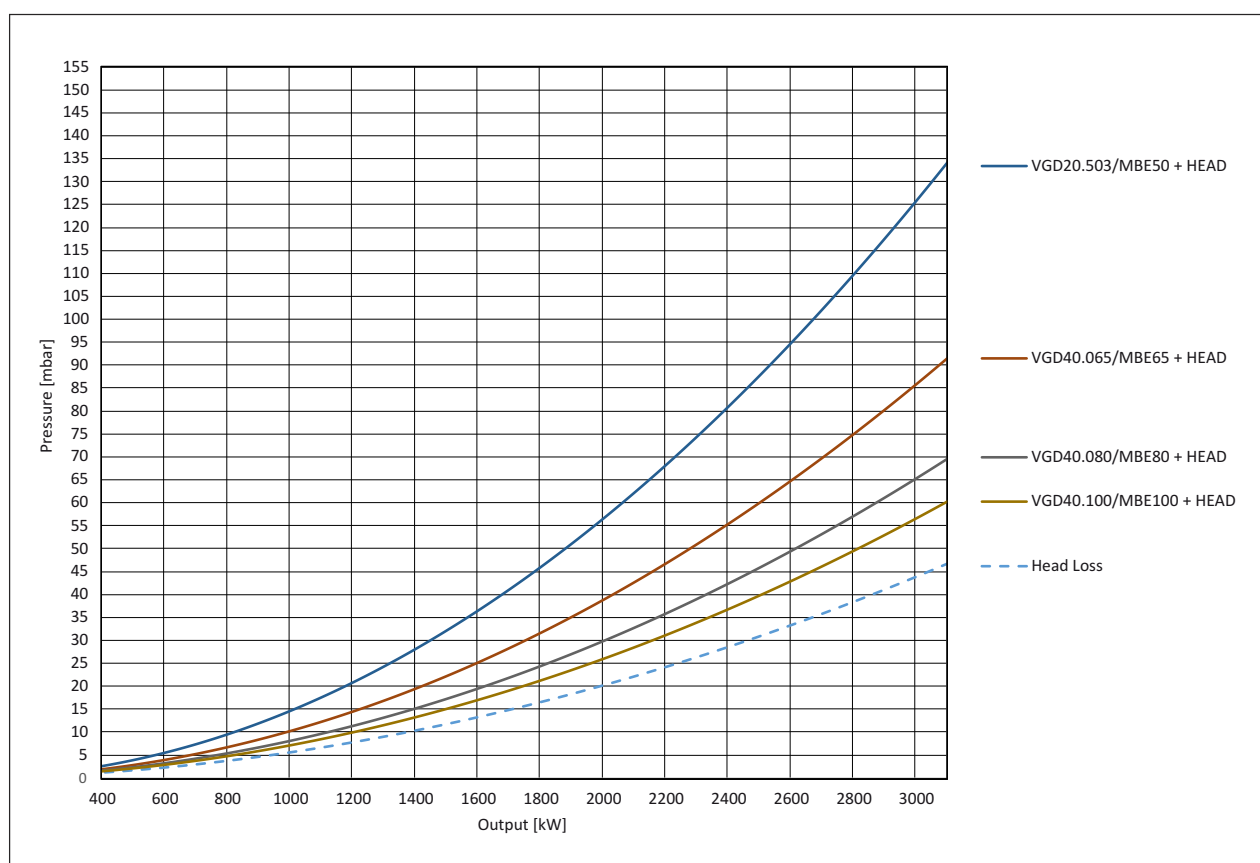

Потери давления Pb (рампа + головка горелки)
Pérdidas de carga Pb (rampa de gas + cabezal de combustión)
Straty ciśnienia Pb (Rampa gazowa + głowica spalania)
Yük kaybı Pb (Gaz rampası + yanma kafası)
Perdas de carga Pb (rampas gás + cabeça de combustão)

燃烧器 Burner (G25)	燃气阀组 Gas train	Gas train	弹簧颜色 Spring color	最大进气压力 Inlet gas pressure MIN [mbar] _{<80 mg/Nm³}	最大进气压力 Inlet gas pressure MAX [mbar]
EK-TRON 6.350 G-... F3	VGD 40.100		yellow/ 图表	80	500
	VGD 40.080		yellow/ 图表	92	500
	VGD 40.065		yellow/ 图表	121	500
	VGD 20.503		yellow/ 图表	176	500

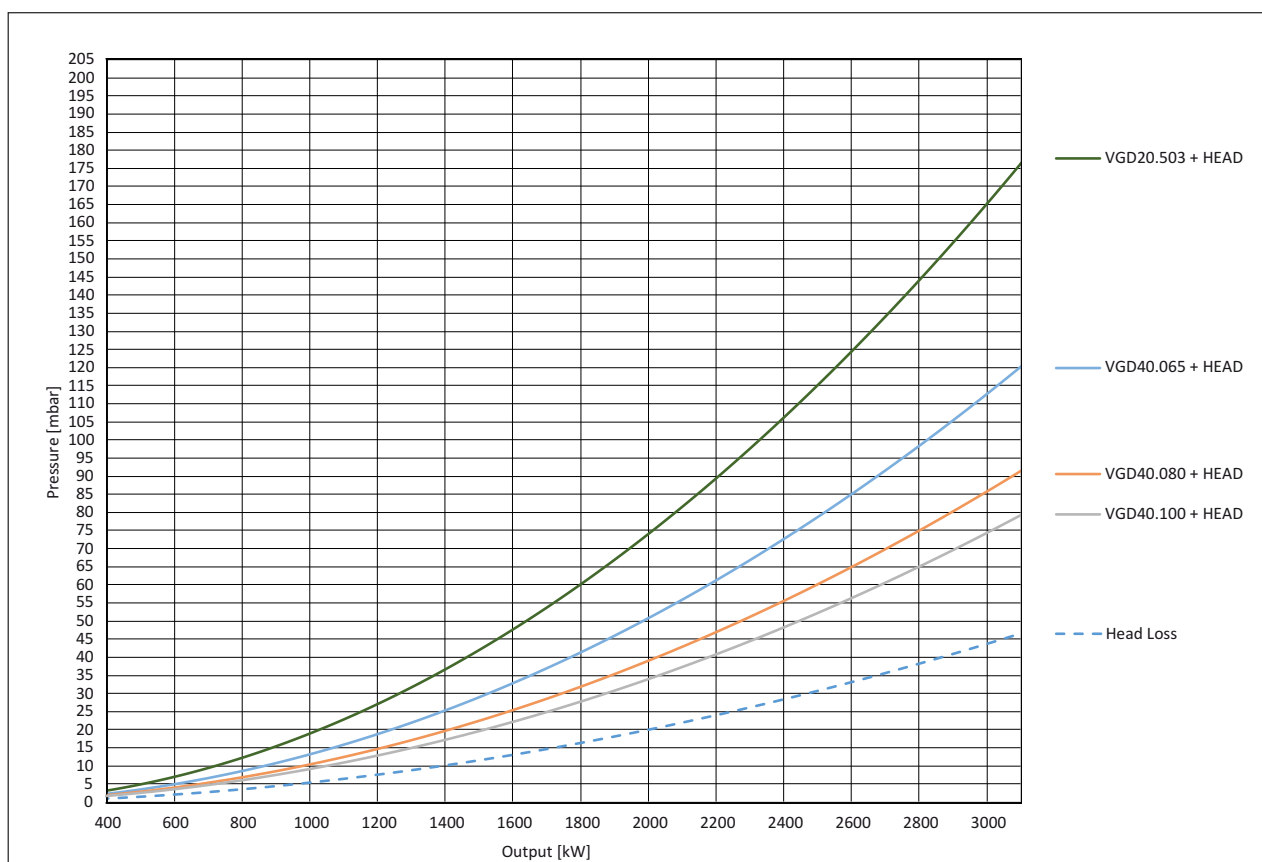

Потери давления Pb (рампа + головка горелки)
Pérdidas de carga Pb (rampa de gas + cabezal de combustión)
Straty ciśnienia Pb (Rampa gazowa + głowica spalania)
Yük kaybı Pb (Gaz rampası + yanma kafası)
Perdas de carga Pb (rampas gás + cabeça de combustão)

燃烧器 Burner (G20)	燃气阀组 Gas train	Gas train	弹簧颜色 Spring color	最大进气压力 Inlet gas pressure MIN [mbar] _{≤80 mg/Nm³}	最大进气压力 Inlet gas pressure MAX [mbar]
EK-TRON 6.400 G-... F3	VGD 40.100		yellow/ 图表	54	500
	VGD 40.080		yellow/ 图表	70	500
	VGD 40.065		yellow/ 图表	106	500
	VGD 20.503		yellow/ 图表	177	500
	MBE 100		-	54	500
	MBE 80		-	70	500
	MBE 65		-	106	500
	MBE 50		-	177	500

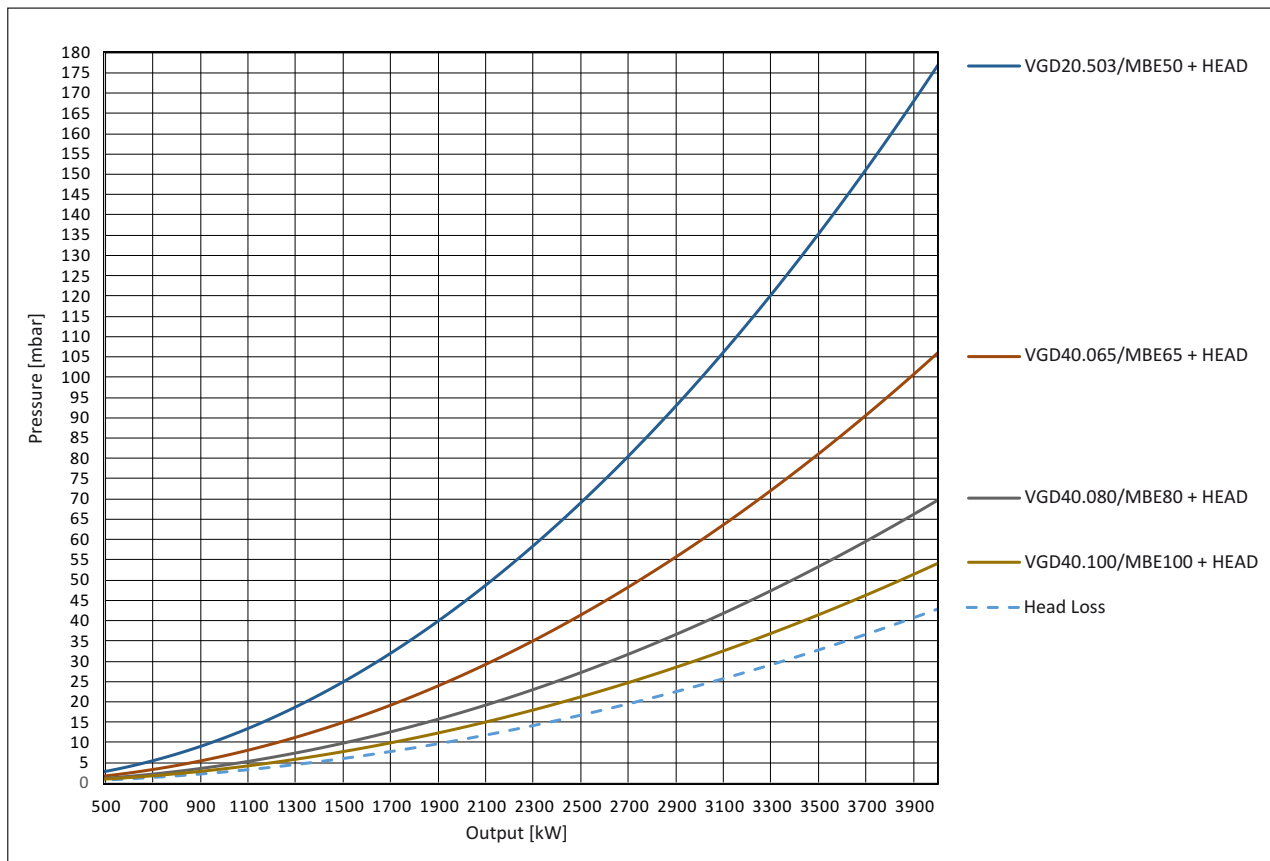

Потери давления Pb (рампа + головка горелки)
Pérdidas de carga Pb (rampa de gas + cabezal de combustión)
Straty ciśnienia Pb (Rampa gazowa + głowica spalania)
Yük kaybı Pb (Gaz rampası + yanma kafası)
Perdas de carga Pb (rampas gás + cabeça de combustão)

燃烧器 Burner (G25)	燃气阀组 Gas train	Gas train	弹簧颜色 Spring color	最大进气压力 Inlet gas pressure MIN [mbar] <80 mg/Nm ³	最大进气压力 Inlet gas pressure MAX [mbar]
EK-TRON 6.400 G -... F3	VGD 40.100		yellow/ 图表	72	500
	VGD 40.080		yellow/ 图表	92	500
	VGD 40.065		yellow/ 图表	139	500
	VGD 20.503		yellow/ 图表	232	500

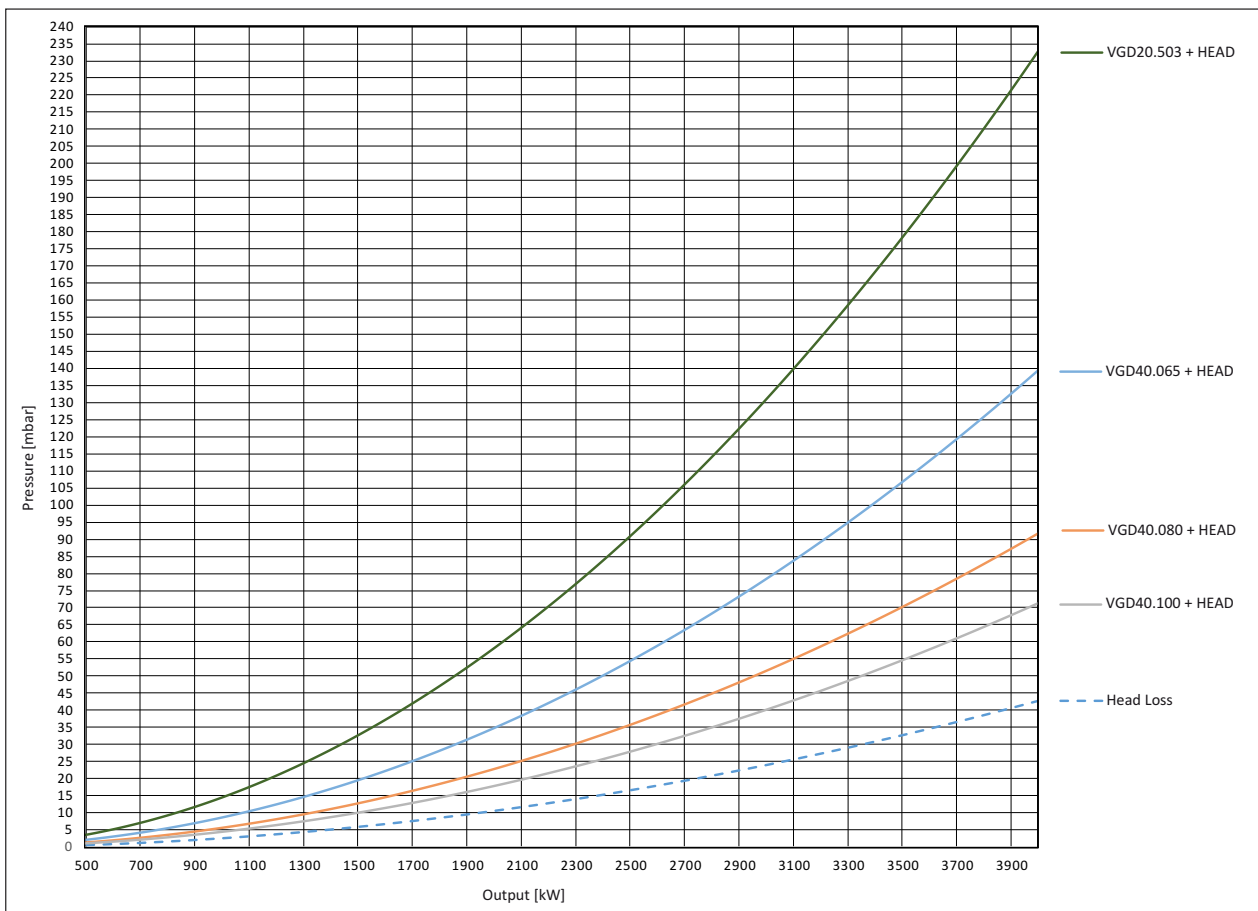

Потери давления Pb (рампа + головка горелки)
 Pérdidas de carga Pb (rampa de gas + cabezal de combustión)
 Straty ciśnienia Pb (Rampa gazowa + głowica spalania)
 Yük kaybı Pb (Gaz rampası + yanma kafası)
 Perdas de carga Pb (rampas gás + cabeça de combustão)

燃烧器 Burner (G20)	燃气阀组 Gas train	Gas train	弹簧颜色 Spring color	最大进气压力 Inlet gas pressure MIN [mbar] ≤80 mg/Nm³	最大进气压力 Inlet gas pressure MAX [mbar]
EK-TRON 7.500 G-... F3	VGD 40.125		yellow/ 图表	51	500
	VGD 40.100		yellow/ 图表	58	500
	VGD 40.080		yellow/ 图表	83	500
	VGD 40.065		yellow/ 图表	143	500
	VGD 20.503		yellow/ 图表	255	500
	MBE 100		-	58	500
	MBE 80		-	83	500
	MBE 65		-	143	500
	MBE 50		-	255	500

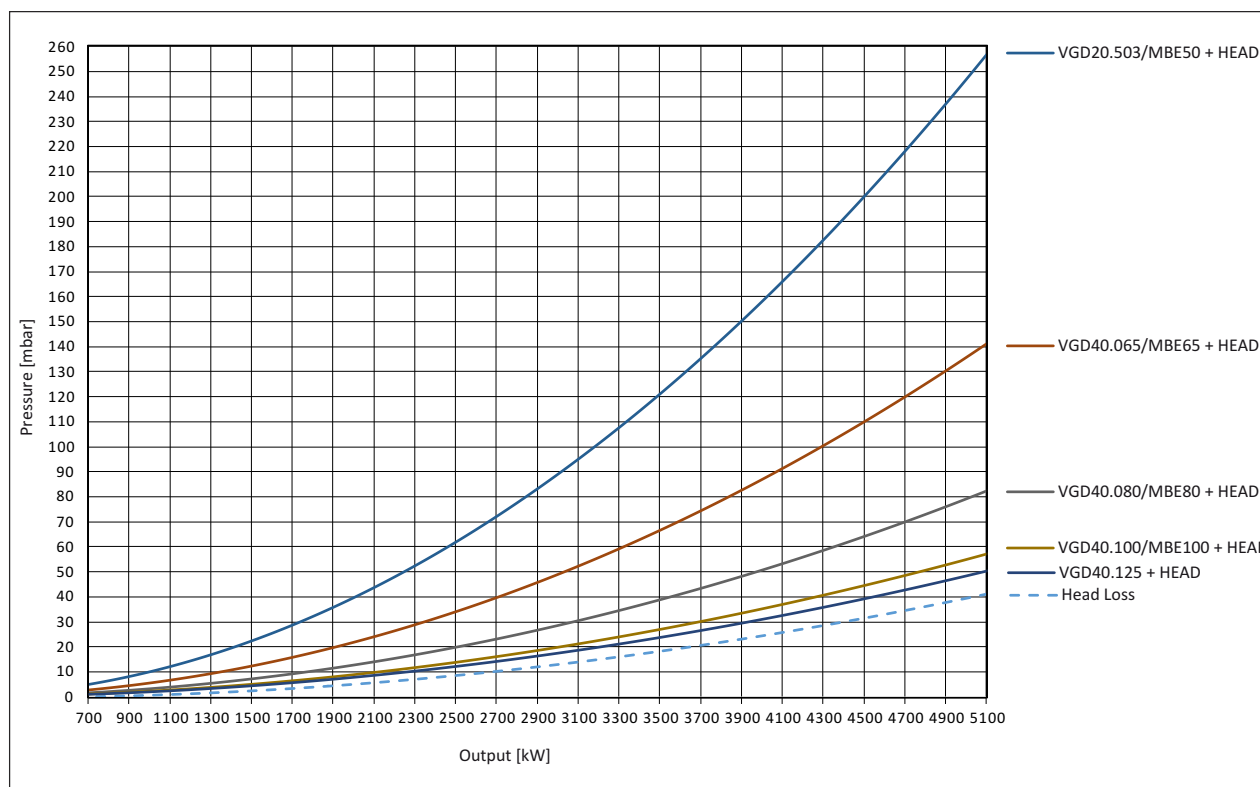

Потери давления Pb (рампа + головка горелки)
Pérdidas de carga Pb (rampa de gas + cabezal de combustión)
Straty ciśnienia Pb (Rampa gazowa + głowica spalania)
Yük kaybı Pb (Gaz rampası + yanma kafası)
Perdas de carga Pb (rampas gás + cabeça de combustão)

燃烧器 Burner (G25)	燃气阀组 Gas train	Gas train	弹簧颜色 Spring color	最大进气压力 Inlet gas pressure MIN [mbar] _{<80 mg/Nm³}	最大进气压力 Inlet gas pressure MAX [mbar]
EK-TRON 7.500 G -... F3	VGD 40.125		yellow/ 图表	65	500
	VGD 40.100		yellow/ 图表	75	500
	VGD 40.080		yellow/ 图表	109	500
	VGD 40.065		yellow/ 图表	188	500
	VGD 20.503		yellow/ 图表	338	500

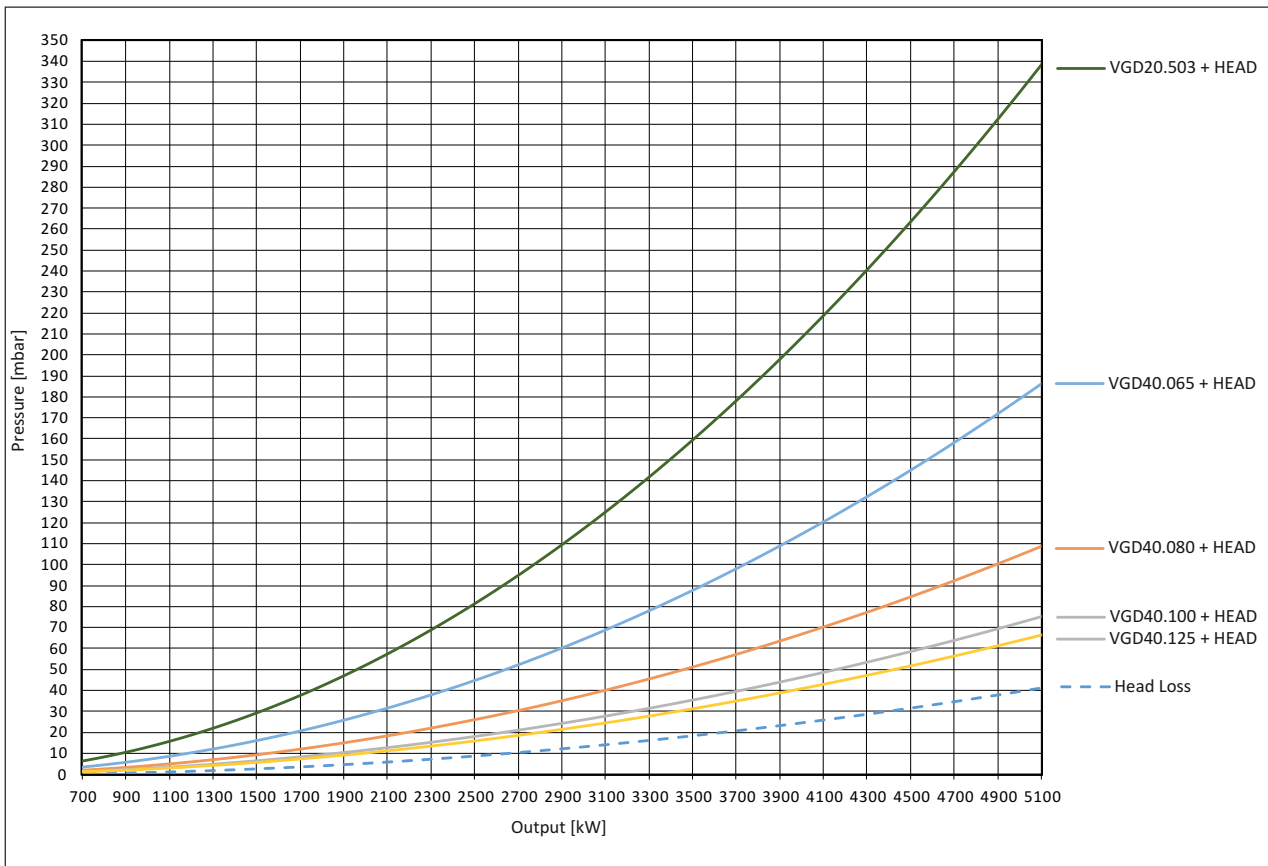

Потери давления Pb (рампа + головка горелки)
Pérdidas de carga Pb (rampa de gas + cabezal de combustión)
Straty ciśnienia Pb (Rampa gazowa + głowica spalania)
Yük kaybı Pb (Gaz rampası + yanma kafası)
Perdas de carga Pb (rampas gás + cabeça de combustão)

燃烧器 Burner (G20)	燃气阀组 Gas train	Gas train	弹簧颜色 Spring color	最大进气压力 Inlet gas pressure MIN [mbar] _{≤80 mg/Nm³}	最大进气压力 Inlet gas pressure MAX [mbar]
EK-TRON 7.600 G-... F3	VGD 40.125		yellow/ 图表	78	500
	VGD 40.100		yellow/ 图表	88	500
	VGD 40.080		yellow/ 图表	120	500
	VGD 40.065		yellow/ 图表	202	500
	VGD 20.503		yellow/ 图表	360	500
	MBE 100		-	88	500
	MBE 80		-	120	500
	MBE 65		-	202	500
	MBE 50		-	360	500

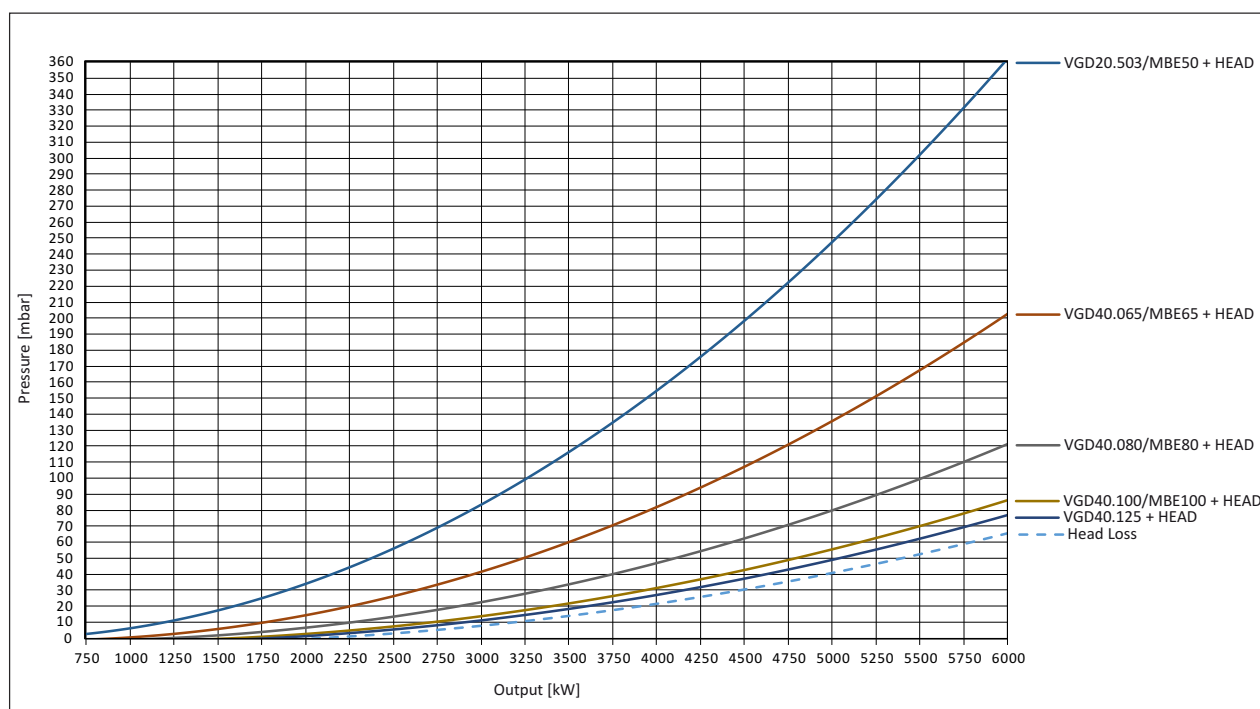

Потери давления Pb (рампа + головка горелки)
Pérdidas de carga Pb (rampa de gas + cabezal de combustión)
Straty ciśnienia Pb (Rampa gazowa + głowica spalania)
Yük kaybı Pb (Gaz rampası + yanma kafası)
Perdas de carga Pb (rampas gás + cabeça de combustão)

燃烧器 Burner (G25)	燃气阀组 Gas train	Gas train	弹簧颜色 Spring color	最大进气压力 Inlet gas pressure MIN [mbar] _{<80 mg/Nm³}	最大进气压力 Inlet gas pressure MAX [mbar]
EK-TRON 7.600 G -... F3	VGD 40.125		yellow/ 图表	102	500
	VGD 40.100		yellow/ 图表	115	500
	VGD 40.080		yellow/ 图表	160	500
	VGD 40.065		yellow/ 图表	268	500
	VGD 20.503		yellow/ 图表	460	500

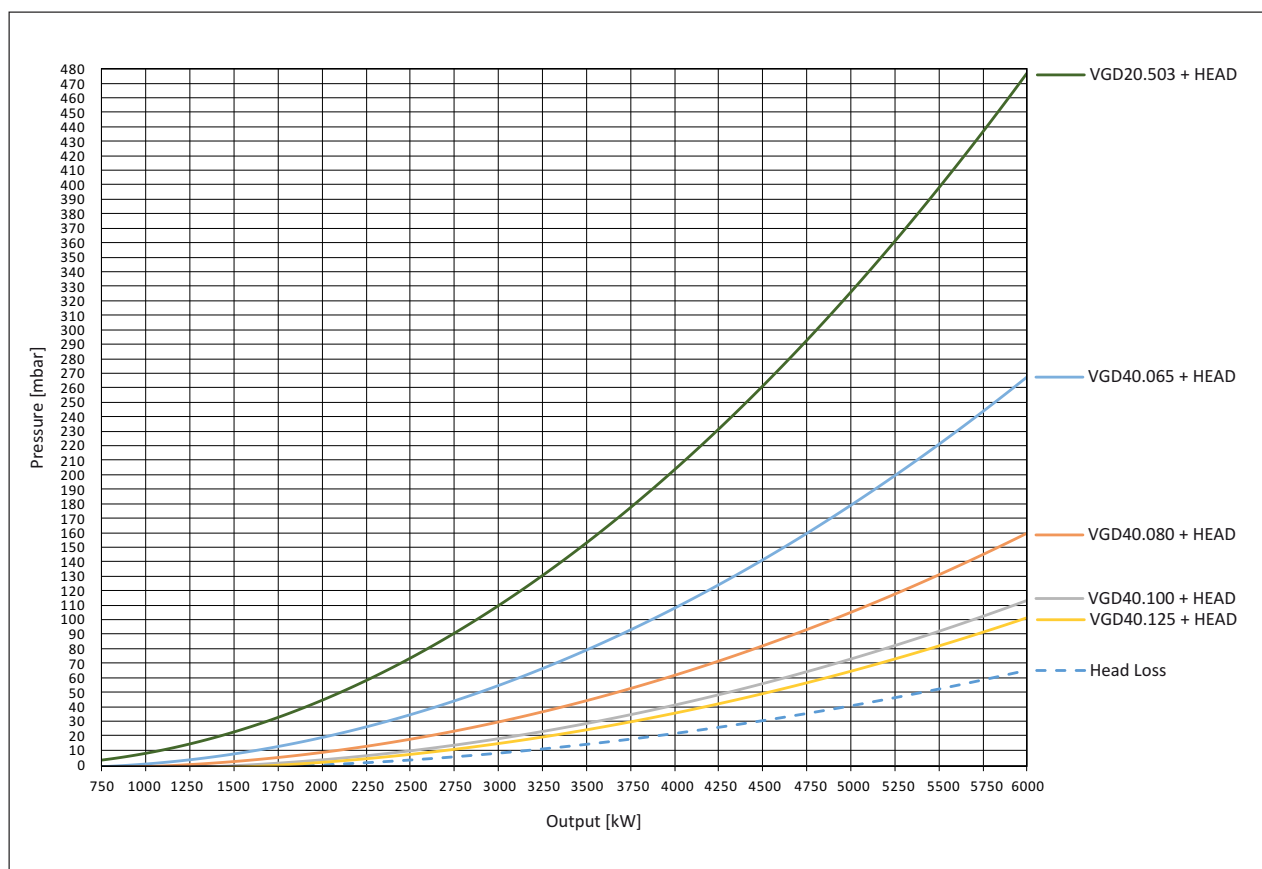

Потери давления Pb (газовый фильтр)
Pérdidas de carga Pb (filtro de gas)
Straty ciśnienia Pb (filtr gazu)
Dolum kayıpları Pb (gaz filtresi)
Perdas de carga Pb (filtro gás)

Природные газы / Gases naturales / Gaz ziemny / Doğal gazlar / Gás natural: E
 Hi: 10,1 кВтч/Нм³; 15°C, 1013 мбар, dv = 0,62 / Hi: 10,1 kWh/Nm³; 15 °C, 1013 mbar, dv = 0,62

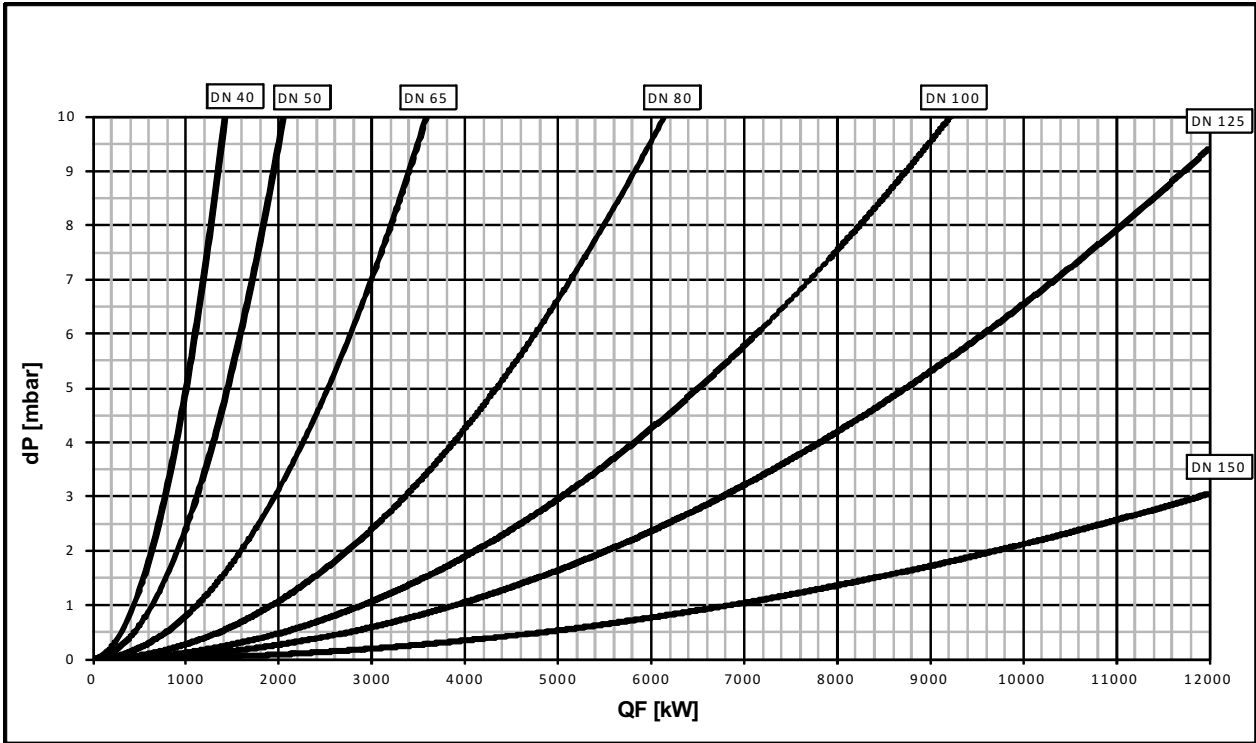

Природные газы / Gases naturales / Gaz ziemny / Doğal gazlar / Gás natural: L
 Hi: 8,82 кВтч/Нм³; 15°C, 1013 мбар, dv = 0,64 / Hi: 8,82 kWh/Nm³; 15 °C, 1013 mbar, dv = 0,64

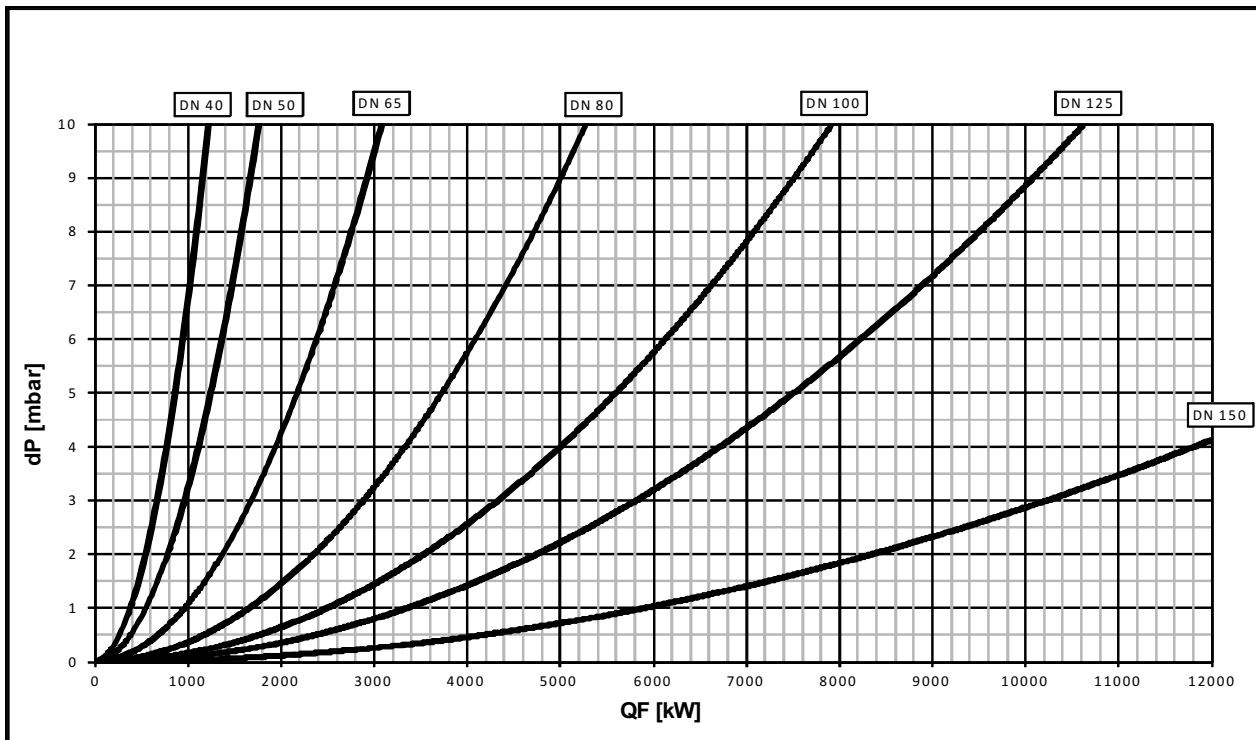

EK-TRON 5.300 G-E F3 (72H)
 EK-TRON 6.350 G-E F3 (72H)
 EK-TRON 6.400 G-E F3 (72H)
 EK-TRON 7.500 G-E F3 (72H)
 EK-TRON 7.600 G-E F3 (72H)



Электрические и гидравлические схемы
 Esquemas eléctrico e hidráulico
 Schemat elektryczny i hydrauliczny
 Elektrik ve hidrolik şemalar
 Esquema elétrico e hidráulico

.....420110372900
420110389300

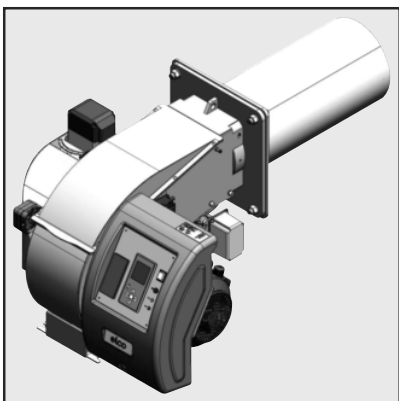

EK-TRON 5.300 G-E F3 KM	3148195
EK-TRON 5.300 G-E F3 KL	3148196
EK-TRON 6.350 G-E F3 KM	3148425
EK-TRON 6.350 G-E F3 KL	3148426
EK-TRON 6.400 G-E F3 KM	3148197
EK-TRON 6.400 G-E F3 KL	3148198
EK-TRON 7.500 G-E F3 KM	3148199
EK-TRON 7.500 G-E F3 KL	3148200
EK-TRON 7.600 G-E F3 KM	3148201
EK-TRON 7.600 G-E F3 KL	3148202
EK-TRON 5.300 G-E F3 KM 72H	3148450
EK-TRON 5.300 G-E F3 KL 72H	3148451
EK-TRON 6.350 G-E F3 KM 72H	3148452
EK-TRON 6.350 G-ER F3 KL 72H	3148453
EK-TRON 6.400 G-E F3 KM 72H	3148454
EK-TRON 6.400 G-E F3 KL 72H	3148455
EK-TRON 7.500 G-E F3 KM 72H	3148456
EK-TRON 7.500 G-E F3 KL 72H	3148457
EK-TRON 7.600 G-E F3 KM 72H	3148458
EK-TRON 7.600 G-E F3 KL 72H	3148459

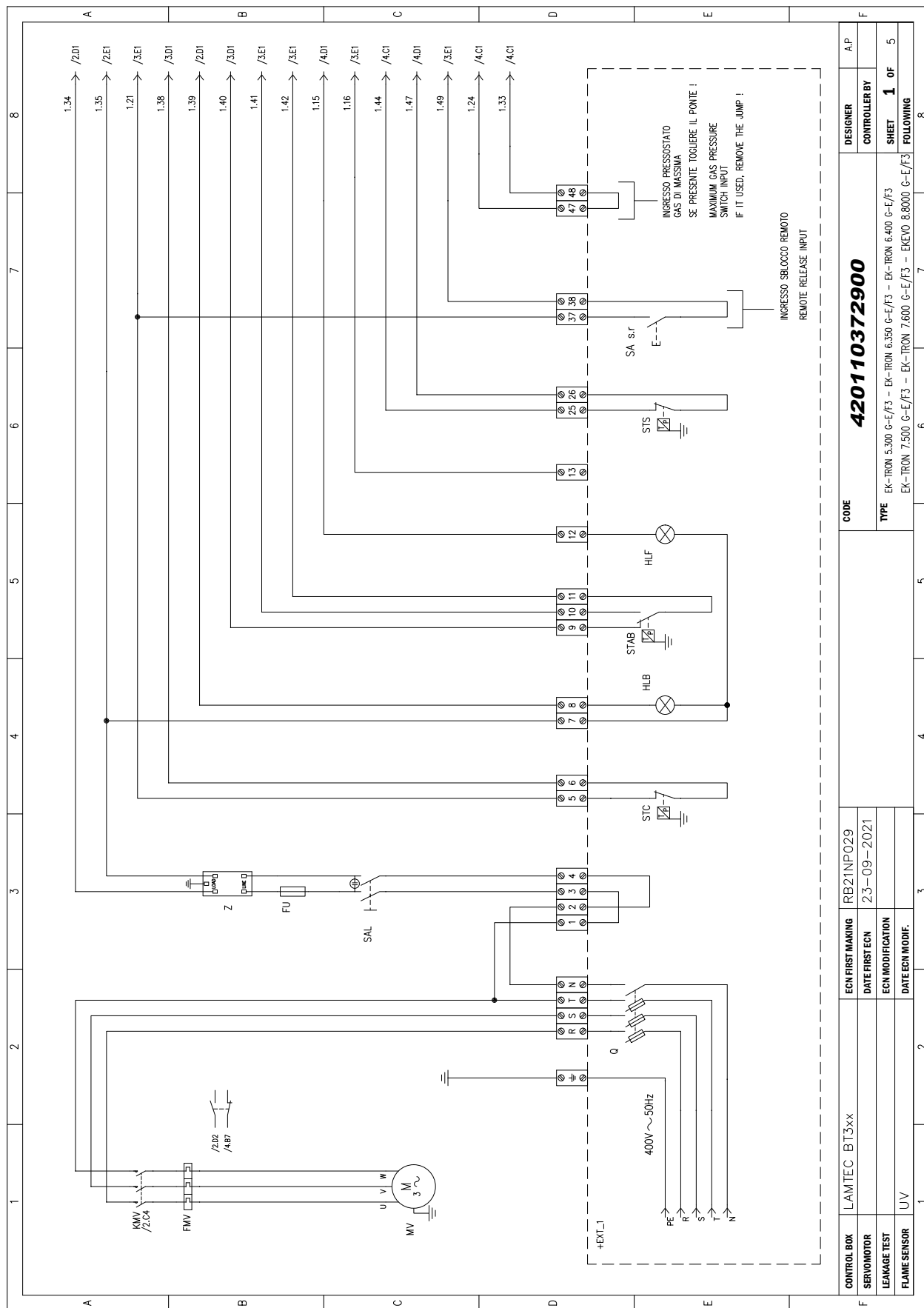

CONTROL BOX	LAMTEC BT3xx	ECN FIRST MAKING	RB21NP029	CODE	420110372900			DESIGNER	A.P.
SERVO MOTOR		DATE FIRST ECN	23-09-2021	TYPE	EK-TRON 6.300 G-E/F/3 - EK-TRON 6.350 G-E/F/3 - EK-TRON 6.400 G-E/F/3			CONTROLLER BY	
LEAKAGE TEST		ECN MODIFICATION			EK-TRON 7.500 G-E/F/3 - EK-TRON 7.600 G-E/F/3 - EK-TRON 8.8000 G-E/F/3			SHEET	1 OF 5
FLAME SENSOR	UV	DATE ECN MODIF.						FOLLOWING	



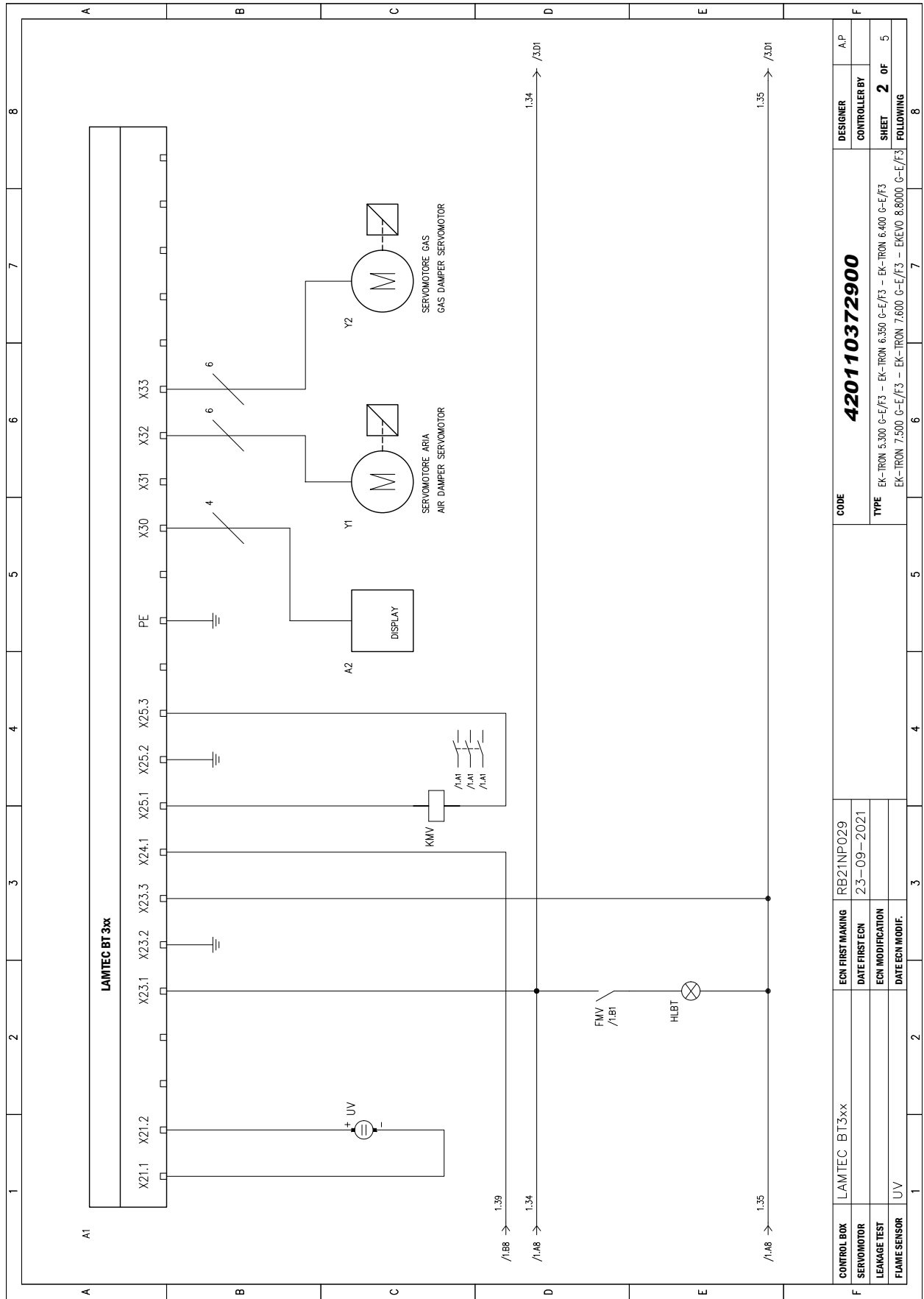

CONTROL BOX	LAMTEC BT3xx	ECN FIRST MAKING	RB21NF029	DESIGNER	A.P.
SERVOMOTOR		DATE FIRST ECN	23-09-2021	CONTROLLER BY	
LEAKAGE TEST		ECN MODIFICATION		SHEET	2 OF 5
FLAME SENSOR	UV	DATE ECN MODIF.		FOLLOWING	
					8

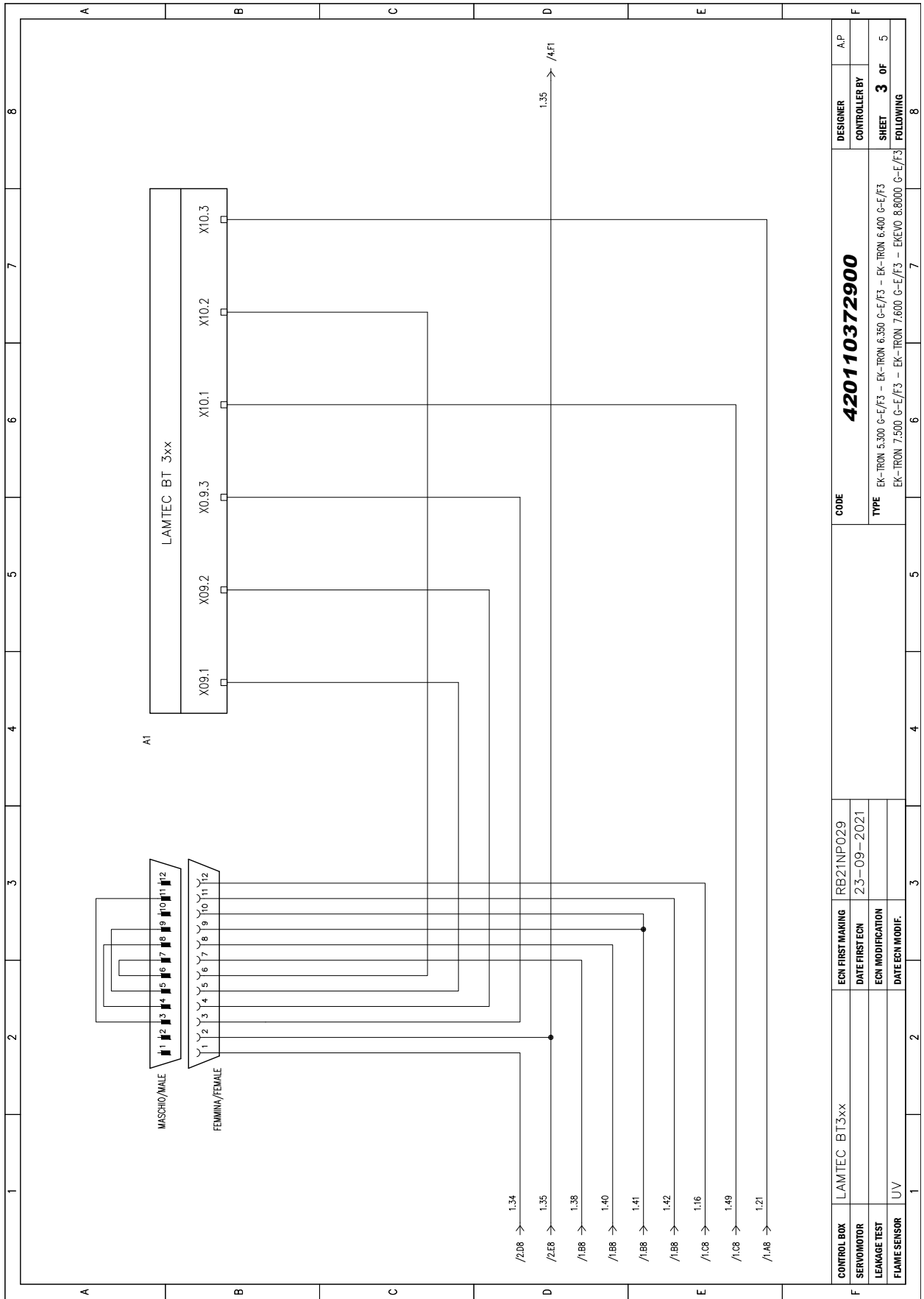

CONTROL BOX	LAMTEC BT3xx	ECN FIRST MAKING	RG21NP029	DESIGNER	AP
SERVO MOTOR		DATE FIRST ECN	23-09-2021	CONTROLLER BY	
LEAKAGE TEST		ECN MODIFICATION		SHEET	3 OF 5
FLAME SENSOR	UV	DATE ECN MODIF.		FOLLOWING	8
CODE		420110372900			
TYPE		EK-TRON 5.300 G-E/F/3 - EK-TRON 6.350 G-E/F/3 - EK-TRON 6.400 G-E/F/3 EK-TRON 7.500 G-E/F/3 - EK-TRON 7.600 G-E/F/3 - EKEVO 8.800 G-E/F/3			



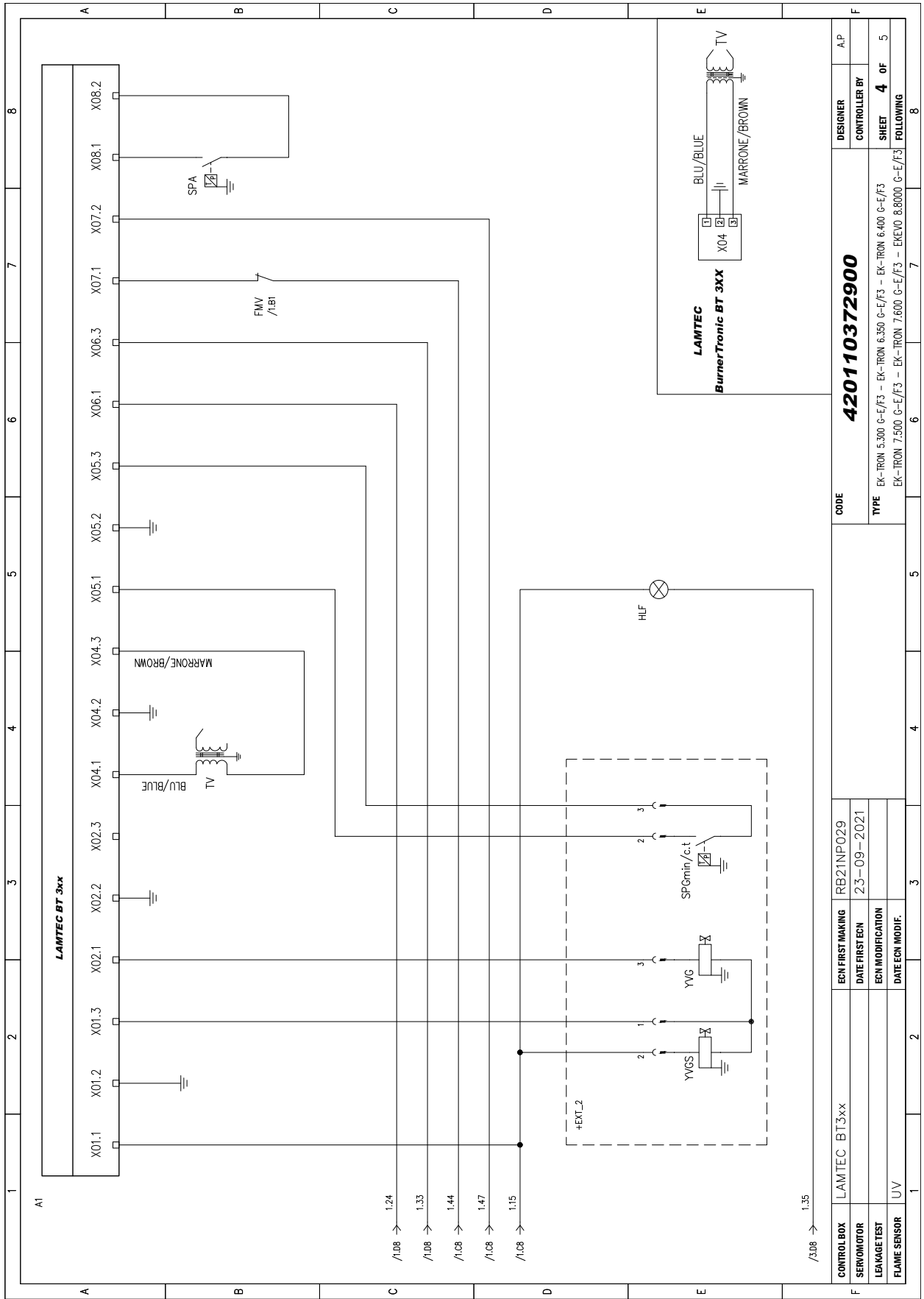

CONTROL BOX	LAMTEC BT3xx	ECN FIRST MAKING	RB21NP029	DESIGNER	A.P.
SERVO MOTOR		DATE FIRST ECN	23-09-2021	CONTROLLER BY	
LEAKAGE TEST		ECN MODIFICATION		SHEET	4 OF 5
FLAME SENSOR	UV	DATE ECN MODIF.		FOLLOWING	8
		CODE		420110372900	
		TYPE EK-TRON 5.300 G-E/F/3 - EK-TRON 6.350 G-E/F/3 - EK-TRON 6.400 G-E/F/3 EK-TRON 7.500 G-E/F/3 - EK-TRON 7.600 G-E/F/3 - EKEVO 8.8000 G-E/F/3			

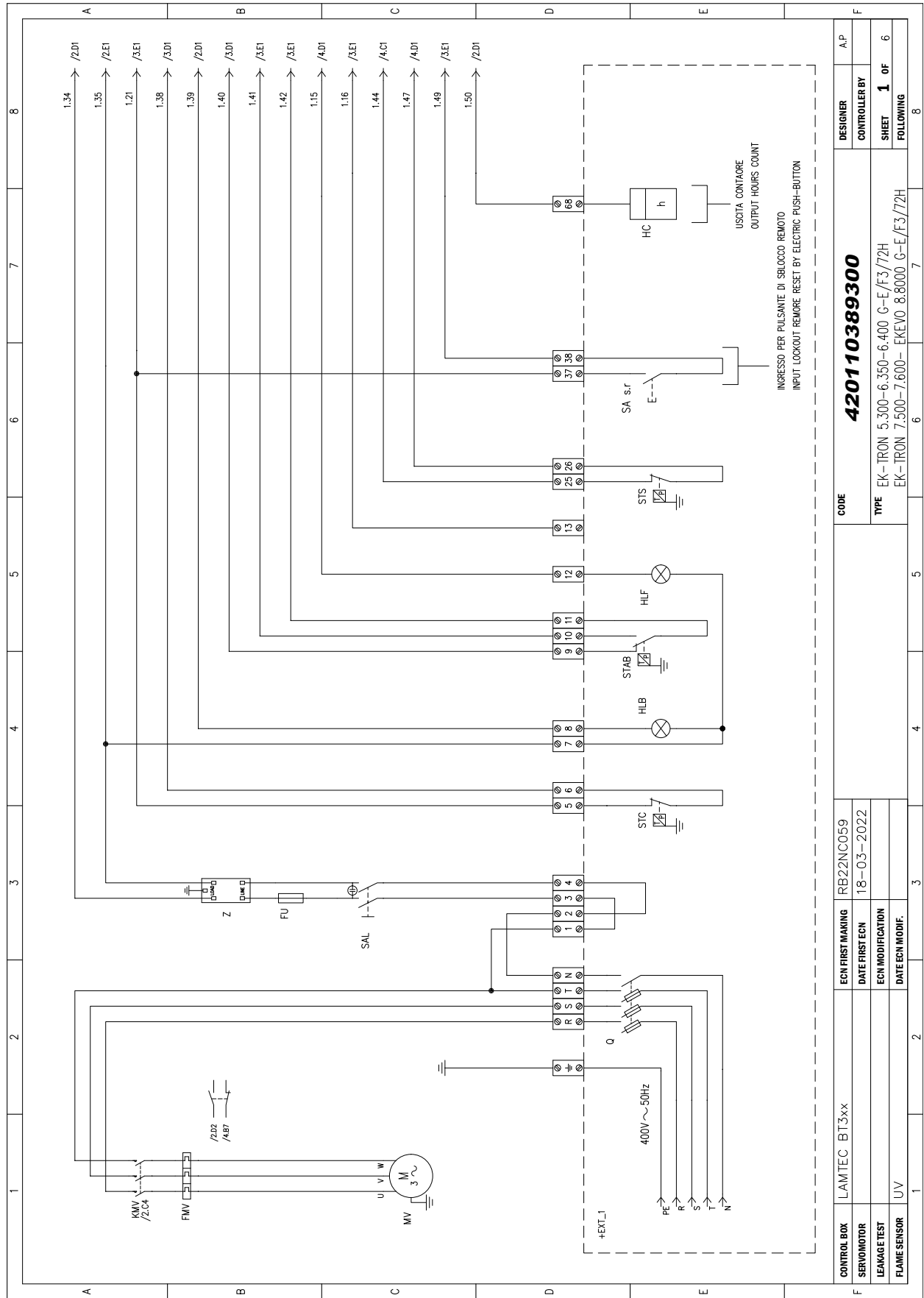

CONTROL BOX	LAMTEC BT3xx	ECN FIRST MAKING	RB22NCO59	CODE	420110389300		DESIGNER	A.P.
	SERVO MOTOR		18-03-2022		DATE FIRST ECN	CONTROLLER BY		
LEAKAGE TEST		ECN MODIFICATION		TYPE	EK-TRON 5.300-6.350-6.400 G-E/F3/72H		SHEET	1 OF 6
FLAME SENSOR	UV	DATE ECN MODIF.			EK-TRON 7.500-7.600- EKEVO 8.8000 G-E/F3/72H		FOLLOWING	

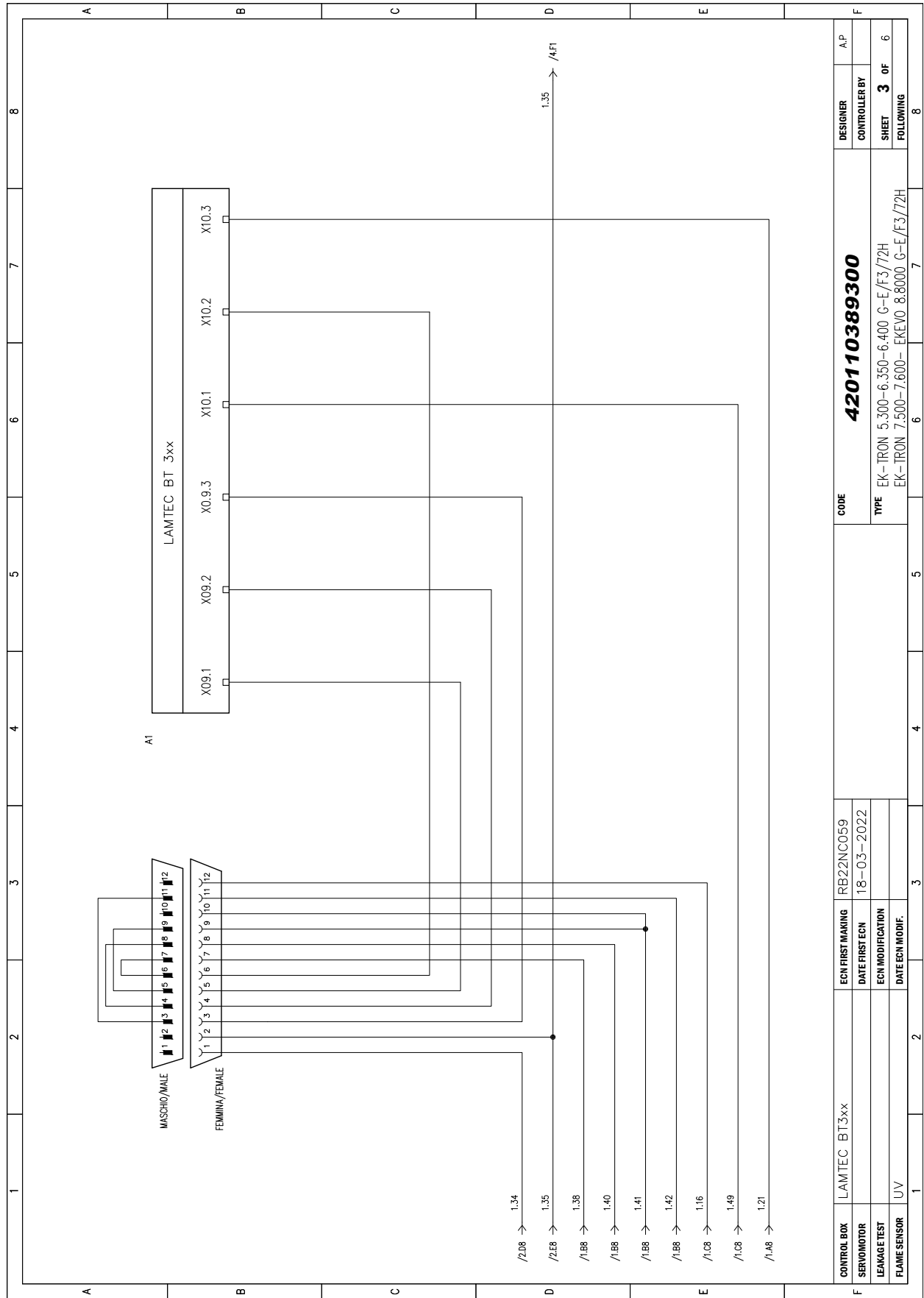

CONTROL BOX		LAMTEC BT3xx		ECN FIRST MAKING		RS22NCO59		DESIGNER		A.P					
SERVOMOTOR				DATE FIRST ECN		18-03-2022		CONTROLLER BY							
LEAKAGE TEST				ECN MODIFICATION				SHEET		3 OF 6					
FLAME SENSOR		UV		DATE ECN MODIF.				FOLLOWING		8					
CODE				420110389300				TYPE				EK-TRON 5.300-6.350-6.400 G-E/F3/72H EK-TRON 7.500-7.600- EKEVO 8.8000 G-E/F3/72H			

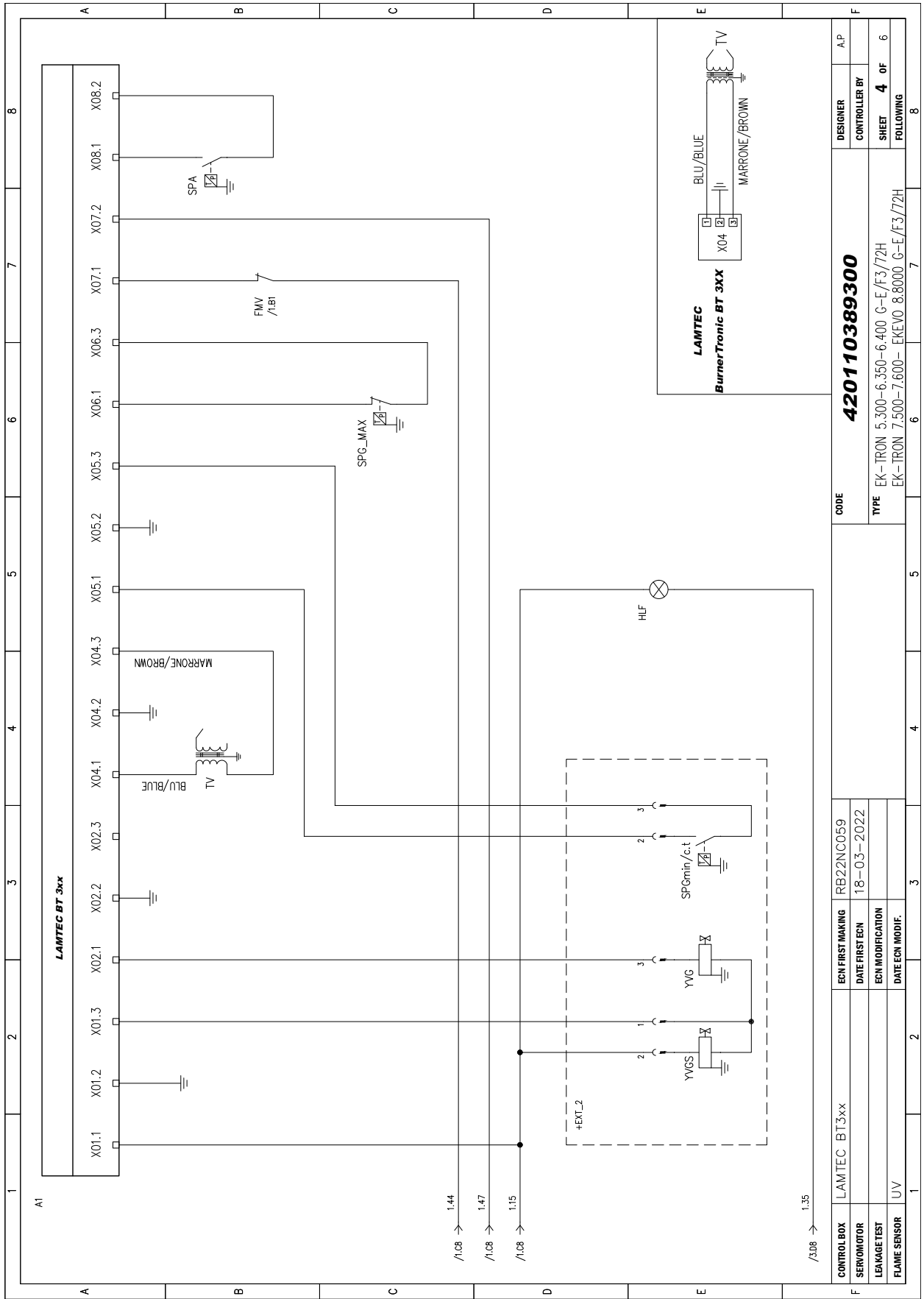

CONTROL BOX		LAMTEC BT3xx	ECN FIRST MAKING	RB22NC059	DESIGNER	A.P.
SERVO MOTOR			DATE FIRST ECN	18-03-2022	CONTROLLER BY	
LEAKAGE TEST			ECN MODIFICATION		SHEET	4 OF 6
FLAME SENSOR	UV		DATE ECN MODIF.		FOLLOWING	8
			CODE		420110389300	
			TYPE		EK-TRON 5.300-6.350-6.400 G-E/F3/72H EK-TRON 7.500-7.600-EKEVO 8.8000 G-E/F3/72H	



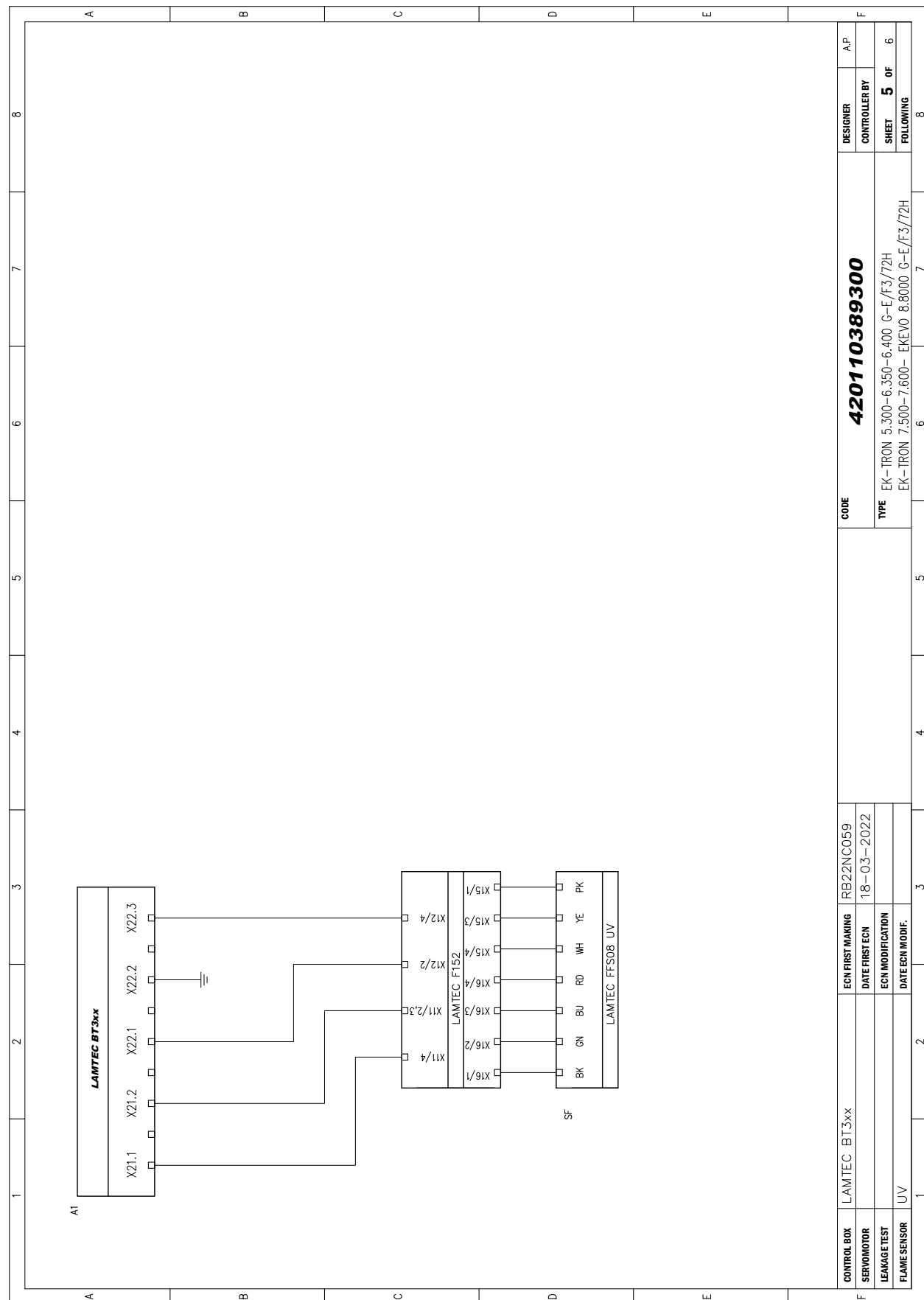

CONTROL BOX		LAMTEC BT3xx	ECN FIRST MARKING	RB22NC059	CODE	420110389300		DESIGNER	AP
SERVO MOTOR			DATE FIRST ECN	18-03-2022	TYPE		EK-TRON 5.300-6.350-6.400 G-E/F3/72H EK-TRON 7.500-7.600- EKEVO 8.8000 G-E/F3/72H	CONTROLLER BY	
LEANAGE TEST			ECN MODIFICATION		SHEET		5 OF 6		
FLAME SENSOR		UV	DATE ECN MODIF.		FOLLOWING				

Схемы подачи воздуха/газа
 Diagramas de suministro de aire/gas
 Schematy zasilania powietrzem / gazem
 Hava / gaz besleme şemaları
 Diagramas de fornecimento de ar/gás

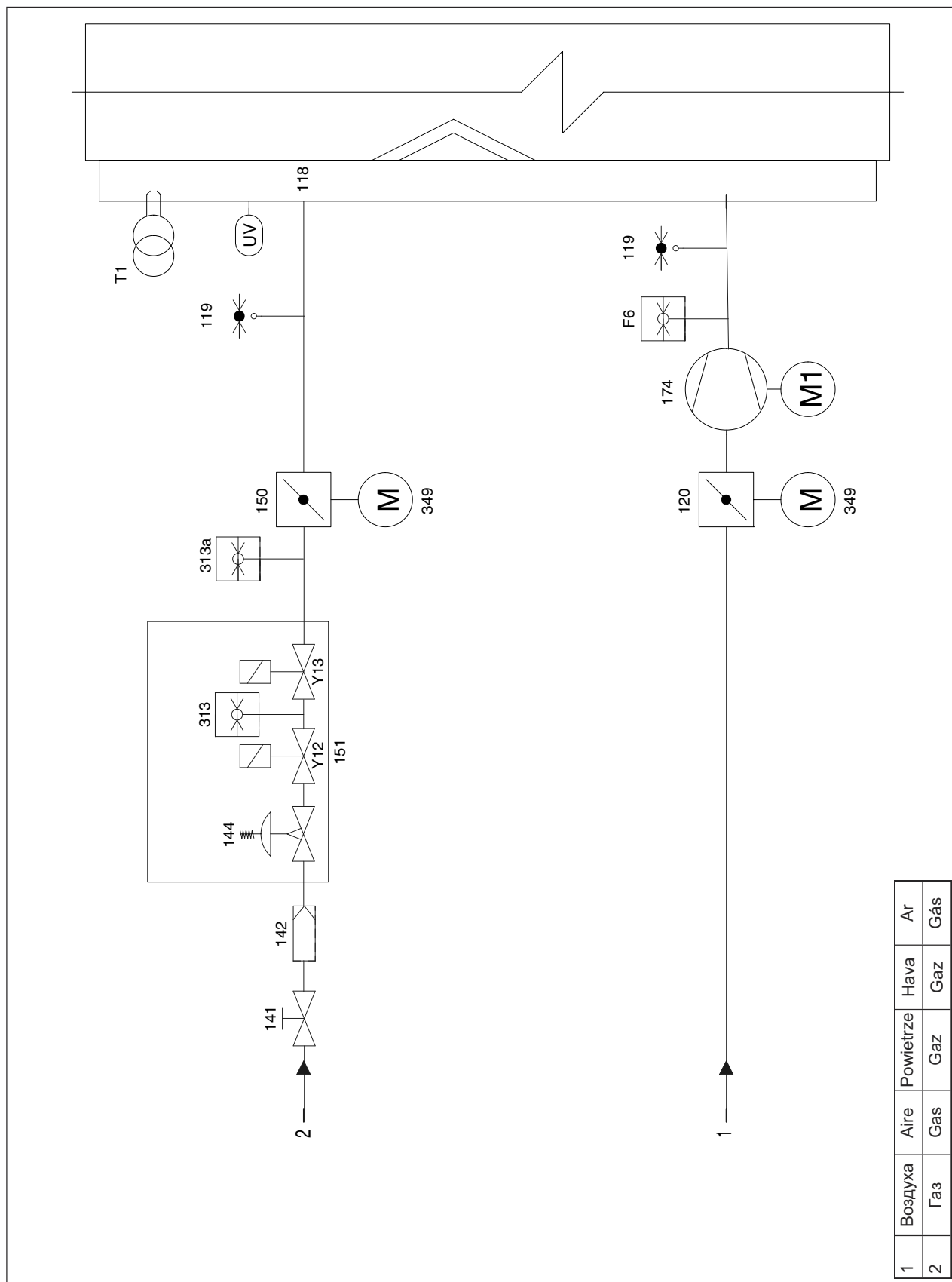

Обозначения

Leyenda

Legenda

Açıklaması

Legenda

Подача воздуха

F6	Реле давления воздуха
M1	Электродвигатель вентилятора
119	Точка измерения
120	Воздушная заслонка
121	FGR Серводвигатель
174	Вентилятор
349	Серводвигатель

Подача газа

T1	Устройство розжига газа
Y12	Первый предохранительный газовый клапан.
Y13	Второй предохранительный газовый клапан.
118	Газовые диффузоры
119	Точка измерения
141	Система закрывания (клапан отключения, нажимной кран) не входят в нормальный комплект оборудования.
142	Газовый фильтр
144	Газовый регулятор
150	Газовый клапан
151	Сдвоенный газовый клапан со встроенным регулятором (представление системы Siemens VGD).
313	Реле минимального давления газа / устройство контроля герметичности клапан.
313a	Реле максимального давления газа(Standard 72H-Modelle).
349	Серводвигатель

Hava beslemesi

F6	Hava basınç şalteri
M1	Havalandırma motoru
119	Ölçüm noktası
120	Hava klapesi
121	FGR Servo motor
174	Havalandırma
349	Servo motor

Gaz beslemesi

T1	Gaz ateşleyicisi
Y12	Birinci gaz güvenlik vanası
Y13	İkinci gaz güvenlik vanası
101	İmpuls borusu
118	Gas difüzörleri
119	Ölçüm noktası
141	Kapama sistemi (kapama vanası, buton musluk), standart ekipmanın bir parçası değildir
142	Gaz filtresi
144	Gaz regülatörü
150	Gaz klapesi
151	Entegre regülatörlü çift gaz vanası (Siemens VGD sistemi tanıtımı).
313	Mini. gaz basınç şalteri/vana sızdırmazlık kontrol cihazı
313a	Gaz basınç şalteri (maks.) (standards 72H)
349	Servo motor

Alimentación de aire

F6	Manostato de aire
M1	Motor de ventilación
119	Punto de medición
120	Válvula de aire
121	Servomotor FGR
174	Ventilador
349	Servomotor

Alimentación de gas

T1	Encendedor de gas
Y12	Primera válvula de seguridad de gas.
Y13	Segunda válvula de seguridad de gas.
118	Difusores de gas
119	Punto de medición
141	Sistema de cierre (válvula de corte, llave de paso con pulsador) no se incluye en el equipamiento estándar.
142	Filtro de gas
144	Regulador de gas
150	Válvula de mariposa de gas
151	Válvula doble de gas con regulador integrado (representación del sistema Siemens VGD).
313	Manostato de gas mín./ controlador de estanqueidad de la válvula.
313a	Manostato de gas (máx)(modèles standards 72H).
349	Servomotor

Alimentação a ar

F6	Manóstato de ar
M1	Motor de ventilação
119	Ponto de medição
120	Borboleta de ar
121	FGR servomotor
174	Ventilador
349	Servomotor

Alimentação a gás

T1	Ignição gás
Y12	Primeira válvula de segurança gás.
Y13	Segunda válvula de segurança gás.
101	Conduta de impulsão
118	Difusores de gás
119	Ponto de medição
141	Sistema de paragem (válvula de paragem de emergência, botão torneira) não está incluído no equipamento standard.
142	Filtro gás
144	Regulador de gás
150	Válvula de gás
151	Válvula dupla de gás com regulador integrado (representação do sistema Siemens VGD).
313	Manóstato gás mín./ controlador de estanqueidade da válvula.
313a	Manóstato gás (máxi.) (standards 72H)
349	Servomotor

Zasilanie powietrzem

F6	Czujnik ciśnienia powietrza
M1	Silnik wentylatora
119	Punkt pomiaru
120	Przepustnica powietrza
121	Servomotor FGR
174	Wentylator
349	Servomotor

Zasilanie gazem

T1	Aparat zapłonowy gazu
Y12	Pierwszy zawór bezpieczeństwa instalacji gazu
Y13	Drugi zawór bezpieczeństwa instalacji gazu.
118	Dysze gazu
119	Punkt pomiaru
141	System zamykania (zawór odcinający, zawór przyciskowy) nie jest częścią wyposażenia standardowego.
142	Filtr gazu
144	Regulator gazu
150	Zawór gazu
151	Podwójny zawór gazu z wbudowanym regulatorem (na rysunku system Siemens VGD)
313	Czujnik min. ciśnienia gazu/ Urządzenie do kontroli szczelności zawor.
313a	Czujnik ciśnienia gazu (maks.)standard modelli 72H).
349	Servomotor



A series of horizontal lines for writing, consisting of a solid top line and a dotted bottom line for each row.

Lined writing area with horizontal lines.



elco



www.elco-burners.com



www.elco.net

Hergestellt in der EU. Fabriqué en EU. Fabricato in EU.
Angaben ohne Gewähr. Document non contractuel. Documento non contrattuale.

09/09/2022 - Art. Nr. 420011284500